

Tätä käyttöohjetta on pidettävä ajoneuvon pysyvänä osana ja se on toimitettava mukana, mikäli ajoneuvo joskus myydään.

Tähän julkaisuun sisältyvät uusimmat ennen painatusta saatavilla olleet tuotetiedot. Honda Motor Co., Ltd. pidättää oikeuden tehdä milloin tahansa muutoksia ilmoittamatta siitä ja ilman velvoitteita.

Mitään tämän julkaisun osaa ei saa kopioida ilman kirjallista lupaa.

Tässä käyttöohjeessa kuvattu ajoneuvo ei välttämättä ole samanlainen kuin oma ajoneuvosi.

**Vain Intia**

Jos sinulla on kysyttävää tai tarvitset apua, soita asiakaspalvelun numeroon:  
1800 103 3434 (maksuton)

# Tervetuloa

Onnittelut uuden Honda-ajoneuvon hankkimisesta! Hondan omistajana kuulut lukuisiin tyytyväisiin asiakkaisiin, jotka arvostavat Hondan mainetta laadukkaiden tuotteiden valmistajana.

Jotta ajaminen olisi mahdollisimman turvallista ja miellyttävää,

- lue tämä käyttöohje huolellisesti.
- Noudata kaikkia ohjeessa mainittuja suosituksia ja toimintatapoja.
- Kiinnitä erityistä huomiota turvallisuuteen liittyviin ohjeisiin.

- Kohteet on merkitty tässä ohjekirjassa seuraavilla koodeilla.
- Kuvitukset perustuvat CB500XAC ED-tyyppiin.

### **Kohdekodit**

<b>Koodi</b>	<b>Kohde</b>
<b>CB500FA</b>	Euroopan päämarkkinat, Yhdistynyt kuningaskunta, Turkki, Uusi-Seelanti, Serbia, Israel, Pohjois-Makedonia, Montenegro, Gibraltar, Costa Rica, Argentiina, Guyana
<b>CBR500RA</b>	Euroopan päämarkkinat, Yhdistynyt kuningaskunta, Turkki, Uusi-Seelanti, Serbia, Israel, Pohjois-Makedonia, Montenegro, Gibraltar, Costa Rica, Meksiko, Ecuador
ED, II ED	
ED, III ED	
TH, III TH	Thaimaa

### **CB500XA**

ED, II ED	Euroopan päämarkkinat, Yhdistynyt kuningaskunta, Turkki, Uusi-Seelanti, Serbia, Israel, Pohjois-Makedonia, Montenegro, Gibraltar, Argentiina, Ukraina, Intia, Etelä-Afrikka
-----------	---

LA, II LA	Ecuador, Bolivia, Guatemala, Honduras, Paraguay, Costa Rica, Meksiko
-----------	--

TH, II TH	Thaimaa
-----------	---------

### **CB500FAC**

ED, II ED	Euroopan päämarkkinat, Yhdistynyt kuningaskunta, Turkki, Uusi-Seelanti, Serbia, Israel, Pohjois-Makedonia, Montenegro, Gibraltar, Jamaika, Argentiina
-----------	---

V, II V	Vietnam
---------	---------

PH, II PH	Filippiinit
-----------	-------------

---

**CBR500RAC**

---

	Euroopan päämarkkinat, Yhdistynyt kuningaskunta, Turkki,
ED, III ED	Uusi-Seelanti, Serbia, Israel, Pohjois-Makedonia, Montenegro, Gibraltar, Meksiko
TH, III TH	Thaimaa
III V	Vietnam
III PH	Filippiinit
KO, III KO	Korea

---

---

**CB500XAC**

---

	Euroopan päämarkkinat, Yhdistynyt kuningaskunta, Turkki, Uusi-Seelanti, Serbia, Israel,
ED, II ED	Pohjois-Makedonia, Montenegro, Gibraltar, Argentiina, Ukraina, Intia, Etelä-Afrikka
	Ecuador, Peru, Guatemala, Honduras, Paraguay, El Salvador, Panama, Dominikaaninen tasavalta, Costa Rica, Meksiko
LA, II LA	
TH, II TH	Thaimaa
V, II V	Vietnam
II PH	Filippiinit
KO, II KO	Korea

---

\*Ominaisuudet saattavat vaihdella paikan mukaan.

## Muutama sana turvallisuudesta

Sinun ja muiden turvallisuus on erittäin tärkeää. Olet vastuussa tämän ajoneuvon turvallisesta käytöstä.

Jotta sinun olisi helpompi tehdä tietoon perustuvia päätöksiä turvallisuuden suhteen, olemme sisällyttäneet tähän oppaaseen ja varoitustarroihin toimintaohjeita ja muita tietoja. Näin tiedotamme mahdollisista vaaroista, joista voi aiheutua vahinkoa sinulle tai muille. Näissä ohjeissa ei kuitenkaan voida varoittaa kaikista mahdollisista ajoneuvon käyttöön ja huoltoon liittyvistä vaaroista. Käytä omaa arviointikykyäsi.

Saat tärkeitä turvallisuuteen liittyviä tietoja muun muassa seuraavista:

- Ajoneuvossa olevat varoitustarrat.
- Turvaohjeet, joita edeltää turvallisuussymboli  ja jokin seuraavista kolmesta huomiosanasta: VAARA, VAROITUS tai HUOMIO. Nämä huomiosanat tarkoittavat seuraavaa:

### VAARA

Ohjeiden noudattamatta jättäminen JOHTAA KUOLEMAAN tai VAKAVAAN VAMMAUTUMISEEN.

### VAROITUS

Ohjeiden noudattamatta jättäminen SAATTAA johtaa KUOLEMAAN tai VAKAVAAN VAMMAUTUMISEEN.

### HUOMIO

Ohjeiden noudattamatta jättäminen SAATTAA johtaa VAKAVAAN VAMMAUTUMISEEN.

### Seuraavan otsikon alta löytyy muuta tärkeää tietoa:

#### HUOM.

Näiden tietojen avulla vältät ajoneuvolle, muulle omaisuudelle tai ympäristölle aiheutuvaa vahinkoa.

# Sisällysluettelo

**Ajoneuvon turvallisuus** s. 2

**Käyttöohje** s. 20

**Huolto** s. 113

**Vianetsintä** s. 157

**Tietoja** s. 175

**Tekniset tiedot** s. 200

**Hakemisto** s. 206

# Ajoneuvon turvallisuus

Tässä osiossa on tärkeää tietoa ajoneuvon turvallisesta käytöstä.  
Lue osio huolellisesti.

<b>Turvallisuutta koskevat yleisohjeet</b> .....	s. 3
<b>Kuvatarrat</b> .....	s. 7
<b>Turvallisuusohjeet</b> .....	s. 13
<b>Ajamiseen liittyvät varotoimet</b> .....	s. 14
<b>Lisävarusteet ja muutokset</b> .....	s. 18
<b>Kuormaus</b> .....	s. 19

## Turvallisuutta koskevat yleisohjeet

Noudata näitä yleisohjeita parantaaksesi turvallisuuttasi:

- Suorita kaikki tässä oppaassa kuvatut rutiinitarkastukset ja määräajoin tehtävät tarkastukset.
- Pysäytä moottori ja pidä tulen- ja kipinänlähteet etäällä aina tankatessasi.
- Älä käytä moottoria suljetussa tai osittain suljetussa tilassa. Pakokaasun sisältämä hiilimonoksidi (häkä) on tappavan myrkyllistä.

### Käytä aina kypärää

On todistettu tosiasia, että kypärä ja suojarusteet vähentävät selvästi päävammojen määrää ja vakavuutta. Käytä aina hyväksytyä kypärää ja suojaavia vaatteita. 📄 s. 13

### Ennen ajoon lähtöä

#### Paitsi CB500XA/XAC

Varmista että olet fyysisesti kunnossa, keskittyneessä tilassa, eikä elimistösi ole alkoholia tai huumausaineita. Tarkista, että sekä sinulla että matkustajallasi on hyväksytyt kypärät ja suojarusteet. Neuvo matkustajaa pitämään kiinni istuimen hihnasta tai vyötäröltäsi, kallistumaan kanssasi kaarteissa ja pitämään jalkansa jalkatapeilla myös ajoneuvon ollessa pysähdyksissä.

#### CB500XA/XAC

Varmista että olet fyysisesti kunnossa, keskittyneessä tilassa, eikä elimistösi ole alkoholia tai huumausaineita. Tarkista, että sekä sinulla että matkustajallasi on hyväksytyt kypärät ja suojarusteet. Neuvo matkustajaa pitämään kiinni kaiteesta tai vyötäröltäsi, kallistumaan kanssasi kaarteissa ja pitämään jalkansa jalkatapeilla myös ajoneuvon ollessa pysähdyksissä.

## Turvallisuutta koskevat yleisohjeet

### Harjoittele ajamista rauhassa

Vaikka olisit aikaisemmin ajanut toisella ajoneuvolla, harjoittele ajamista turvallisessa paikassa tutustuaksesi tämän ajoneuvon ominaisuuksiin ja käsittelyyn ja tottuaksesi sen kokoon ja painoon.

### Aja tarkkaavaisesti

Kiinnitä aina huomiota ympärilläsi oleviin ajoneuvoihin, äläkä oletta, että muut kuljettajat näkevät sinut. Ole valmiina pysähtymään nopeasti tai tekemään väistöliikkeen.

### Tee itsesi helposti havaittavaksi

Näy paremmin, etenkin pimeällä. Käytä kirkkaita heijastavia vaatteita ja aja siten, että muut kuljettajat näkevät sinut. Näytä suuntavilkkuja ennen kuin käännyt tai vaihdat kaistaa ja käytä äänimerkkiä tarvittaessa.

### Aja omien kykyjesi mukaan

Älä koskaan aja yli ajotaitojesi tai kovempaa kuin olosuhteet sallivat. Muista, että väsymys ja keskittymisen puute alentavat arviointikykyä ja siten ajamisen turvallisuutta.

### Älä aja humalassa

Alkoholi ja ajaminen eivät kuulu yhteen. Yksikin alkoholiannos voi vähentää kykyäsi reagoida olosuhteiden muutoksiin ja reaktioaikasi pitenee jokaisen juodun alkoholiannoksen myötä. Sama pätee myös huumeiden käyttöön. Älä aja alkoholin vaikutuksen alaisena, äläkä myöskään anna ystäväsi tehdä niin.

### **Pidä Honda-pyöräsi hyvässä kunnossa**

On tärkeää huolehtia ajoneuvosi huollosta ja pitää se turvallisessa ajokunnossa. Tarkista ajoneuvosi aina ennen ajoon lähtöä ja tee kaikki suositellut huoltotoimenpiteet. Älä koskaan ylitä kuormausrajoja (► s. 19) äläkä tee ajoneuvoosi sellaisia muutoksia tai lisävarusteasennuksia, jotka heikentäisivät turvallisuutta (► s. 18).

### **Jos joudut onnettomuuteen**

Henkilökohtainen turvallisuutesi on tärkeintä. Jos sinä tai joku muu on loukkaantunut, arvioi vammojen vakavuus ja päätä onko turvallista jatkaa ajamista. Hälytä paikalle tarvittaessa apua. Noudata myös sovellettavia lakeja ja säännöksiä, jos törmäyksessä on osallisena toinen henkilö tai ajoneuvo.

Jos päätät jatkaa ajamista, käännä ensin virtakytkin asentoon **O** (Off) ja arvioi ajoneuvosi kunto. Tarkista mahdolliset vuodot, tärkeiden muttereiden ja pulttien kiristys, ohjaustanko, hallintavivut, jarrut ja pyörät. Aja hitaasti ja tarkkaavaisesti.

Ajoneuvollesi on voinut aiheutua vahinkoja, jotka eivät ole heti silmämääräisesti havaittavissa. Tarkastuta ajoneuvosi valtuutetussa huoltopisteessä mahdollisimman pian.

### Häkämyrkytysvaara

Pakokaasu sisältää hiilimonoksidia (häkää), joka on väritön ja hajuton kaasu. Hiilimonoksidin hengittäminen saattaa aiheuttaa tajunnan menetyksen ja johtaa kuolemaan.

Jos käytät moottoria ahtaassa tai osittainkin suljetussa tilassa, hengittämäsi ilma saattaa sisältää vaarallisen määrän hiilimonoksidia.

Älä koskaan käytä ajoneuvosi moottoria autotallissa tai muussa suljetussa tilassa.

## **VAROITUS**

Ajoneuvon moottorin käyttäminen suljetussa tai osittainkin suljetussa tilassa saattaa nopeasti synnyttää suuria määriä myrkyllistä hiilimonoksidia.

Tämän värittömän ja hajuttoman kaasun hengittäminen saattaa nopeasti aiheuttaa tajuttomuuden ja johtaa kuolemaan.

Käytä moottoria vain kun ajoneuvo on ulkotiloissa hyvin ilmastoidussa paikassa.

## Kuvatarrat

Seuraavilla sivuilla kuvaillaan tarrojen merkitykset. Jotkut tarrat varoittavat mahdollisista vaaratilanteista, joissa saattaa aiheutua vakavia vammoja. Jotkut sisältävät tärkeää turvallisuustietoa. Lue tiedot huolellisesti äläkä poista tarroja.

Jos tarra irtoaa tai kuluu vaikeasti luettavaksi, ota yhteyttä jälleenmyyjäsi sen vaihtamiseksi.

Kussakin tarrassa on erityinen symboli. Kunkin symbolin ja tarran merkitys on ilmoitettu alla.



Lue käyttöohjekirjan ohjeet huolellisesti.



Lue huoltokäsikirjan ohjeet huolellisesti. Huollata ajoneuvosi turvallisuuden vuoksi vain jälleenmyyjälläsi.

### **VAARA (PUNAINEN tausta)**

Ohjeiden noudattamatta jättäminen JOHTAA KUOLEMAAN tai VAKAVAAN VAMMAUTUMISEEN.

### **VAROITUS (ORANSSI tausta)**

Ohjeiden noudattamatta jättäminen SAATTAA johtaa KUOLEMAAN tai VAKAVAAN VAMMAUTUMISEEN.



### **HUOMIO (KELTAINEN tausta)**

Ohjeiden noudattamatta jättäminen SAATTAA johtaa VAKAVAAN VAMMAUTUMISEEN.

näyte

**AKKUTARRA****VAARA**

Paitsi LA, II LA tyyppi

- Pidä huolta, ettei akun läheisyydessä ole avotulta tai kipinöitä. Akusta haihtuu räjähdysriskiä kaasua.
- Käytä akkua käsitellessäsi suojalaseja ja kumihanskoja. Näin akkuneste ei aiheuta palo- tai silmävammoja.
- Älä anna lasten tai muiden henkilöiden koskea akkuun, elleivät he osaa käsitellä sitä asianmukaisesti ja ymmärrä siihen liittyviä vaaroja.
- Käsittele akkunestettä erittäin varovasti. Se sisältää laimennettua rikkihappoa. Jos akkunestettä joutuu iholle tai silmiin, se voi aiheuttaa palovammoja tai sokeutumisen.
- Lue ja sisäistä tämä ohjekirja ennen akun käsittelemistä. Ohjeiden huomiotta jättäminen saattaa aiheuttaa henkilövahinkoja ja vaurioittaa ajoneuvoa.
- Älä käytä akkua, jos akkunestetaso on alatasen merkinnän kohdalla tai sen alapuolella. Se saattaa räjähtää ja aiheuttaa vakavia vammoja.
- Älä pudota akkua.
- Älä kytke akun napoja oikosulkuun.



## JÄÄHDYTTIMEN KORKIN TARRA VAARA

ED, II ED, III ED, PH, II PH, III PH, LA, II LA tyyppi

ÄLÄ AVAA, KUN MOOTTORI ON KUUMA.

Kuuma jäähdytysneste voi aiheuttaa palovammoja.

Paineenalennusventtiili alkaa aueta, kun paine on **1,1 kgf/cm<sup>2</sup>**.

CB500FA/FAC/  
CBR500RA/RAC ED,  
ED, III ED tyyppi



CB500XA/XAC ED, II ED,  
LA, II LA tyyppi



## LISÄVARUSTEIDEN JA KUORMAUKSEN VAROITUSTARRA VAROITUS

### LISÄVARUSTEET JA KUORMAUS

- Lisävarusteet ja matkatavarat saattavat vaikuttaa tämän ajoneuvon vakauteen ja käsittelyyn.
- Lue tarkkaan käyttöohjeet ja asennusohjeet ennen lisävarusteiden asentamista.

- **CB500FA/FAC/CBR500RA/RAC ED, II ED, III ED tyyppi**

Lisävarusteiden ja matkatavaroiden sekä kuljettajan ja matkustajan yhteispaino ei saa ylittää sallittua enimmäispainoa **182 kg**.

**CB500XA/XAC ED, II ED, LA, II LA tyyppi**

Lisävarusteiden ja matkatavaroiden sekä kuljettajan ja matkustajan yhteispaino ei saa ylittää sallittua enimmäispainoa **190 kg**.

- **CB500FA/FAC/CBR500RA/RAC ED, II ED, III ED tyyppi**

Matkatavaroiden paino ei saa missään olosuhteissa olla yli **11 kg**.

**CB500XA/XAC ED, II ED, LA, II LA tyyppi**

Matkatavaroiden paino ei saa missään olosuhteissa olla yli **12 kg**.

- Suuren haarukkaan tai ohjaustankoon kiinnitettävän katteen asentaminen ei ole suositeltavaa.



### TAKAISKUNVAIMENTIMEN TARRA

Paitsi KO, II KO, III KO, TH, II TH, III TH tyyppi

KAASUTÄYTTENEN

Älä avaa. Älä kuumenna.

### RENGASTIEDOT JA KETJUN TARRA

CB500FA/FAC/CBR500RA/RAC

Paitsi TH, III TH, KO, III KO tyyppi

Rengaspaine kylmänä:

[Vain kuljettaja]

Edessä **250 kPa (2.50 kgf/cm<sup>2</sup>, 36 psi)**

Takana **290 kPa (2.90 kgf/cm<sup>2</sup>, 42 psi)**

[Kuljettaja ja matkustaja]

Edessä **250 kPa (2.50 kgf/cm<sup>2</sup>, 36 psi)**

Takana **290 kPa (2.90 kgf/cm<sup>2</sup>, 42 psi)**

Pidä ketju asianmukaisesti säädettyinä ja voideltuna.

Vapaaliike **25–35 mm**

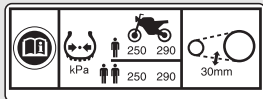

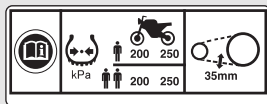

CB500XA/XAC

Paitsi TH, II TH, KO, II KO tyyppi

Rengaspaine kylmänä:

[Vain kuljettaja]

Edessä **200 kPa (2.00 kgf/cm<sup>2</sup>, 29 psi)**

Takana **250 kPa (2.50 kgf/cm<sup>2</sup>, 36 psi)**

[Kuljettaja ja matkustaja]

Edessä **200 kPa (2.00 kgf/cm<sup>2</sup>, 29 psi)**

Takana **250 kPa (2.50 kgf/cm<sup>2</sup>, 36 psi)**

Pidä ketju asianmukaisesti säädettyinä ja voideltuna.

Vapaaliike **30–40 mm**



### TURVALLISUUSTARRA

Paitsi KO, II KO, III KO, TH, II TH, III TH tyyppi

Käytä aina kypärää ja suojavarusteita.

### POLTTOAINETARRA

Vain lyijytöntä bensiiniä

Enintään 10 tilavuusprosenttia ETANOLIA

## Turvallisuusohjeet

- Aja varovasti ja pidä kätesi ohjaustangolla ja jalkasi jalkatapeilla.
- **Paitsi CB500XA/XAC**  
Ohjeista matkustajaa pitämään kätensä istuimen hihnalla tai vyötärölläsi ja jalkansa jalkatapeilla ajon aikana.
- **CB500XA/XAC**  
Ohjeista matkustajaa pitämään kätensä kaiteilla tai vyötärölläsi ja jalkansa jalkatapeilla ajon aikana.
- Huomioi aina matkustajasi ja muiden tienkäyttäjien turvallisuus.

### Suojavarusteet

Tarkista, että sekä sinulla että matkustajallasi on hyväksytyt kypärät, suojalasit ja näkyvät suojaavat vaatteet. Vältä käyttämästä väljiä vaatteita, jotka voivat tarttua mihin tahansa ajoneuvon osaan. Aja tarkkaavaisesti ja sääolosuhteiden ja tien kunnon edellyttämällä tavalla.

### Kypärä

Kypärän on oltava oikean kokoinen, turvallisuussertifioitu ja tarjottava hyvä näkyvyys.

- Kypärän on istuttava mukavasti mutta napakasti ja leukahihnan on oltava kiinnitettynä.
- Visiiri, jossa on esteetön näkyvyys tai muu hyväksytyt suoja silmille.

## VAROITUS

Ajaminen ilman kypärää lisää vakavan vammautumisen tai kuoleman mahdollisuutta törmäystilanteessa.

Tarkista, että sekä sinulla että matkustajallasi on hyväksytyt kypärät ja suojavarusteet.

## Ajamiseen liittyvät varotoimet

### ! Käsineet

Sormet suojaavat nahkakäsineet, joiden hankautumisen kesto on hyvä.

### ! Saappaat tai ajokengät

Tukevat, luistamattomat ja nilkkaa suojaavat ajosaappaat.

### ! Takki ja housut

Suojaava ja näkyvä pitkähihainen takki sekä kestävät ajohousut (tai suojaava ajoasu).

## Ajamiseen liittyvät varotoimet

### Sisäänajovaihe

Noudata näitä ohjeita ensimmäisten 500 km:n ajon aikana, jotta ajoneuvosi toimisi tulevaisuudessa mahdollisimman luotettavasti ja tehokkaasti.

- Vältä liikkeelle lähtemistä kovalla kaasulla ja nopeita kiihdytyksiä.
- Vältä aggressiivista jarruttamista ja nopeaa pienemmälle vaihteelle vaihtamista.
- Aja rauhallisesti.

### Jarrut

Noudata seuraavia ohjeita:

- Vältä aggressiivista jarruttamista ja pienemmälle vaihteelle vaihtamista.
  - ▶ Äkillinen jarrutus voi vähentää ajoneuvon vakautta.

- ▶ Jos mahdollista, hidasta nopeutta ennen kääntymistä. Muuten pyörä saattaa lähteä luisuun.
- Ole varovainen liukkailla alustoilla.
  - ▶ Renkaat luistavat tällaisilla alustoilla ja jarrutusmatkat ovat pidempiä.
- Vältä jatkuvaa jarruttamista.
  - ▶ Jatkuva jarruttaminen esimerkiksi jyrkkiä mäkiä laskeuduttaessa saattaa aiheuttaa jarrujen ylikuumenemisen, joka vähentää niiden tehoa. Käytä moottorijarrutusta ja hetkellisiä jarrutuksia hidastaaksesi nopeutta.
- Täyden jarrutustehon saat käyttämällä etu- ja takajarrua yhtä aikaa.

### ■ Lukkiutumaton jarrujärjestelmä (ABS)

Tässä mallissa on lukkiutumattomat ABS-jarrut, jotka on suunniteltu estämään jarrujen lukkiutumista kovassa jarrutuksessa.

- ABS-järjestelmä ei lyhennä jarrutusmatkaa. Joissakin olosuhteissa ABS-järjestelmä saattaa pidentää jarrutusmatkaa.

- ABS-järjestelmä ei ole toiminnassa, kun ajonopeus on alle 10 km/h.
- Jarruvipu ja poljin saattavat nytkähtää hieman, kun jarruja käytetään. Tämä on normaalia.
- Käytä aina suositeltuja etu- ja takarenkaita ja rattaita, jotta ABS-järjestelmä toimisi asianmukaisesti.

### ■ Moottorijarrutus

Moottorijarrutuksen avulla voit hidastaa ajonopeutta vähentämällä kaasua. Nopeus hidastuu tehokkaammin, kun vaihdat pienemmälle vaihteelle. Käytä etupäässä moottorijarrutusta ja välillä jarruja hidastaaksesi nopeutta pitkiä jyrkkiä alamäkiä ajaessasi.

### ■ Märät tai sateiset olosuhteet

Märkä tien pinta on liukas ja märät jarrut vähentävät jarrutustehoa entisestään. Ole erityisen varovainen jarruttaessasi märissä olosuhteissa.

## Ajamiseen liittyvät varoimet

Jos jarrut kastuvat, käytä niitä hitaassa ajonopeudessa nopeuttaaksesi niiden kuivumista.

### Pysäköiminen

- Pysäköi vakaalle ja tasaiselle alustalle.
- Jos sinun on pysäköitävä hieman kaltevalle tai epävakaalle alustalle, pysäköi siten, että ajoneuvo ei pääse liikkumaan tai kaatumaan.
- Varmista, etteivät pyörän kuumat osat kosketa herkästi syttyvää materiaalia.
- Älä koske moottoriin, äänenvaimentimeen, jarruihin tai muihin kuumiin osiin ennen kuin ne ovat jäähtyneet.
- Lukitse varkauksien estämiseksi aina ohjaustanko ja poista avain, kun poistut ajoneuvon luota.  
Myös varkaudenestolaitteen käyttäminen on suositeltavaa.

### ! Pysäköiminen sivuseisontatukea käyttäen

1. Sammuta moottori.
2. Työnnä sivuseisontatuki alas.

3. Kallista ajoneuvoa hitaasti vasemmalle, kunnes sen paino on sivuseisontatuen varassa.
4. Käänä ohjaustanko täysin vasemmalle.
  - ▶ Jos ohjaustanko käännetään oikealle, vakaus kärsii ja ajoneuvo saattaa kaatua.
5. Käänä virtalukko asentoon  (Lock) ja poista avain. ➡ s. 86

### Tankkaamista ja polttoainetta koskevia ohjeita

Noudata seuraavia ohjeita suojataksesi moottoria, polttoainejärjestelmää ja katalysaattoria:

- Käytä vain lyijytöntä bensiiniä.
- Käytä oktaaniluvultaan suositusten mukaista bensiiniä. Alempioktaanisen bensiinin käyttö heikentää moottorin tehoa.
- Älä käytä polttoaineita, joissa on paljon alkoholia. ➡ s. 198
- Älä käytä vanhentunutta tai likaantunutta bensiiniä tai öljyn ja bensiinin sekoitusta.
- Huolehdi, ettei polttoainesäiliöön pääse likaa tai vettä.

### Hondan säädettävä väännöhallinta

Kun Honda Selectable Torque Control (säädettävä väännöhallinta) havaitsee takapyörän sutimista kiihdytyksessä rajoittaa järjestelmä takapyörään välitettävää vääntöä.

Järjestelmä ei toimi hidastamisen aikana eikä estä moottorijarrutuksesta johtuvaa takapyörän liukumista. Älä sulje kaasua äkkinäisesti, erityisesti ajaessasi liukkailla pinnoilla.

Järjestelmä ei välttämättä pysty kompensoimaan hankalia tieolosuhteita tai äkillistä kaasunkäyttöä. Ota aina kaasuttaessasi huomioon tie- ja sääolosuhteet sekä omat taitosi.

Jos ajoneuvo juuttuu mutaan, lumeen tai hiekkaan, voi sen irrottaminen olla helpompaa jos sammutat järjestelmän väliaikaisesti.

Järjestelmän väliaikainen sammuttaminen voi myös helpottaa hallinnan ja tasapainon pitämistä ajettaessa maastossa.

Käytä aina suositeltuja renkaita ja rattaita, jotta väännöhallinta toimisi asianmukaisesti.

## Lisävarusteet ja muutokset

Suosittellemme, että et asenna lisävarusteita, jotka eivät ole Hondan ajoneuvoasi varten suunnittelemlia etkä tee ajoneuvoon mitään muutoksia. Se saattaisi vaikuttaa ajoneuvosi turvallisuuteen.

Ajoneuvolle tehdyt muutostyöt saattavat myös aiheuttaa takuun raukeamisen ja tehdä ajoneuvolla ajamisesta laitonta julkisilla teillä. Varmista ennen lisävarusteiden asentamista, että muutos on lain mukainen ja turvallinen.

### **VAROITUS**

Epäasianmukaiset lisävarusteet tai muutokset voivat aiheuttaa törmäyksen, jossa saatat saada vakavia vammoja tai jopa kuolla.

Noudata kaikkia tämän oppaan lisävarusteita ja muutoksia koskevia tietoja.

Älä vedä ajoneuvollasi perävaunua tai kiinnitä siihen sivuvaunua. Ajoneuvoasi ei ole suunniteltu tähän, ja se voi vaikeuttaa ajoneuvon käsittelyä huomattavasti.

## Kuormaus

- Ylimääräisen kuorman kuljettaminen vaikuttaa ajoneuvon käsiteltävyyteen, jarruttamiseen ja vakauteen.  
Aja aina turvallisella nopeudella kuljettamaasi kuormaan nähden äläkä koskaan aja kovempaa kuin 130 km/h.
- Vältä ylimääräisen painolastin kuljettamista äläkä ylitä kuormausrajoja.  
**Sallittu enimmäispaino / Suurin sallittu matkatavaroiden paino**  s. 200
- Kiinnitä kaikki matkatavarat huolellisesti, tasaisesti ja lähelle ajoneuvon keskustaa.
- Älä sijoita esineitä valojen tai äänenvaimentimen läheisyyteen.

## **VAROITUS**

Ylikuorman tai epäasianmukaisesti lastatun kuorman kuljettaminen voi johtaa onnettomuuteen, jossa saatat saada vakavia vammoja tai jopa kuolla.

Noudata tässä ohjekirjassa esitettyjä kuormausrajoja ja muita kuormaukseen liittyviä ohjeita.

# Osien sijainti

CB500FA

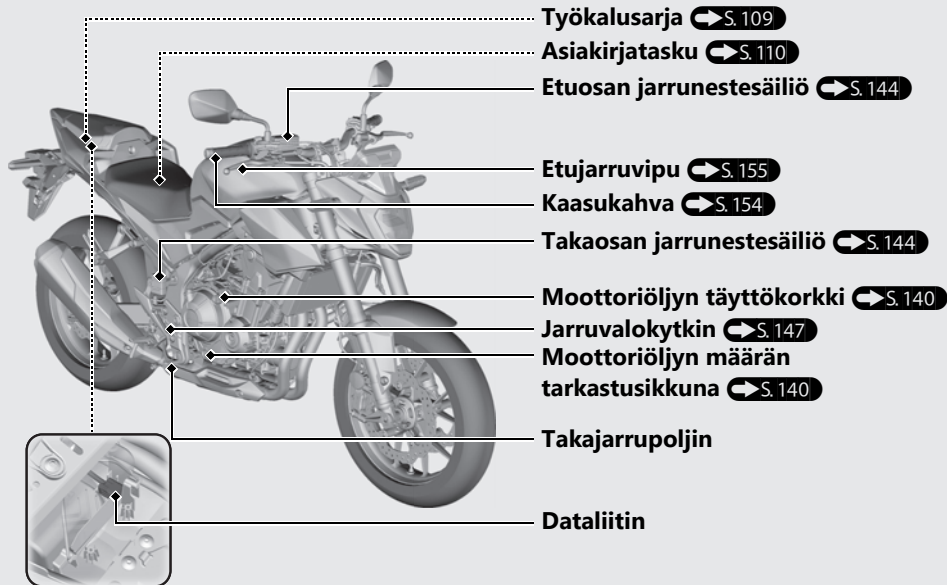

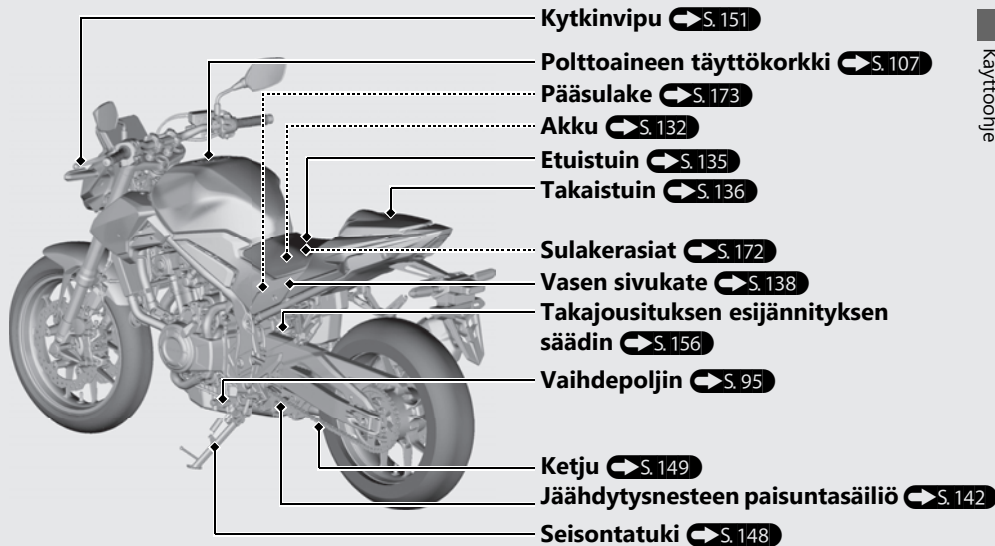

## Osien sijainti *(Jatkuu)*

CBR500RA

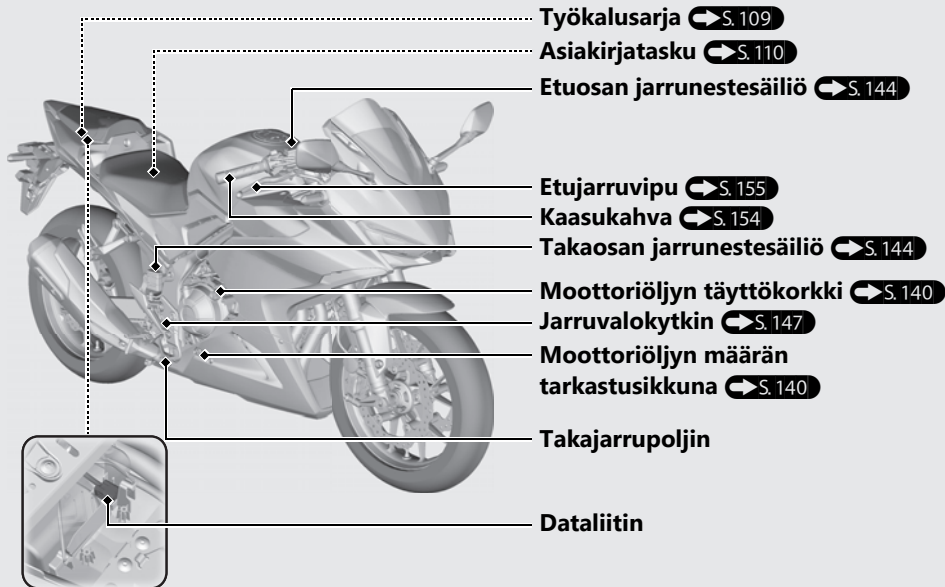

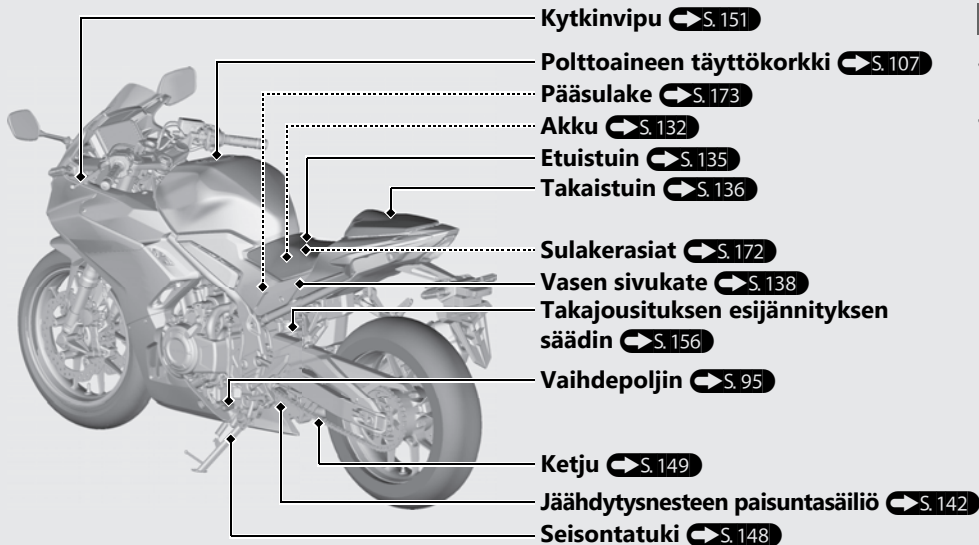

## Osien sijainti *(Jatkuu)*

CB500XA

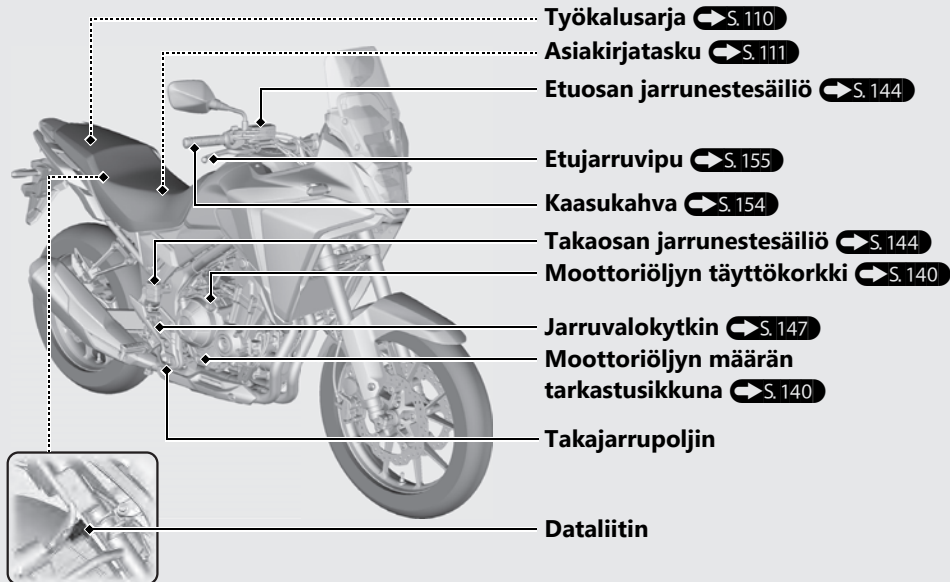

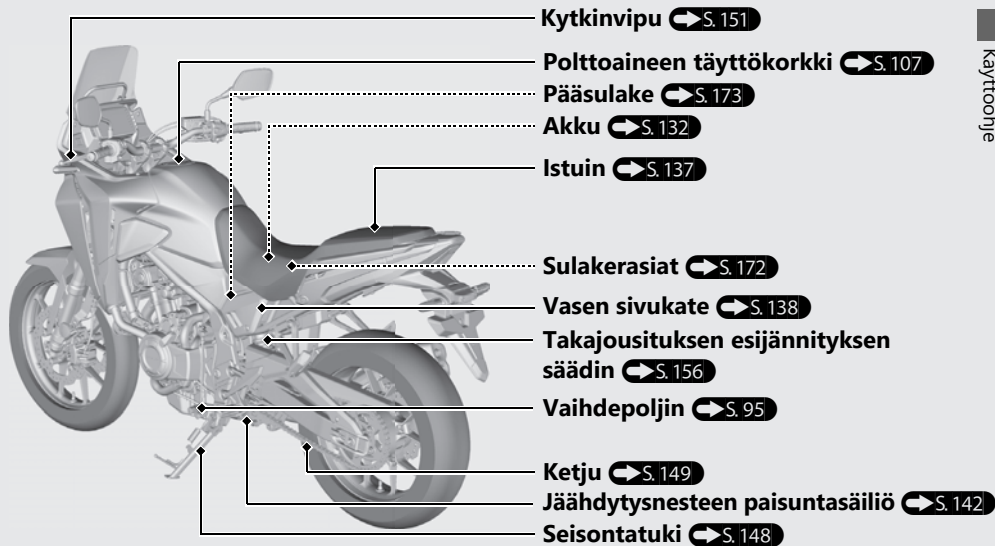

## Osien sijainti *(Jatkuu)*

CB500FAC

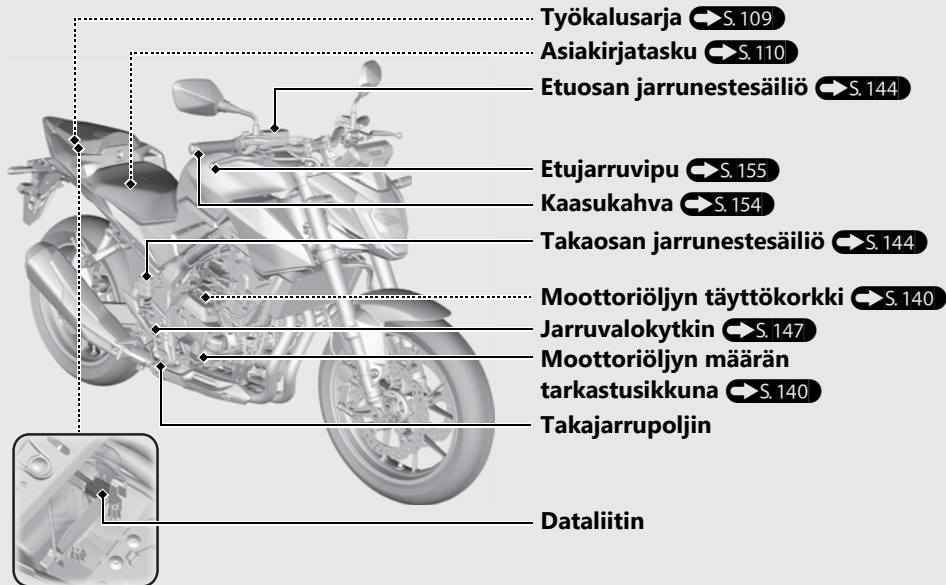

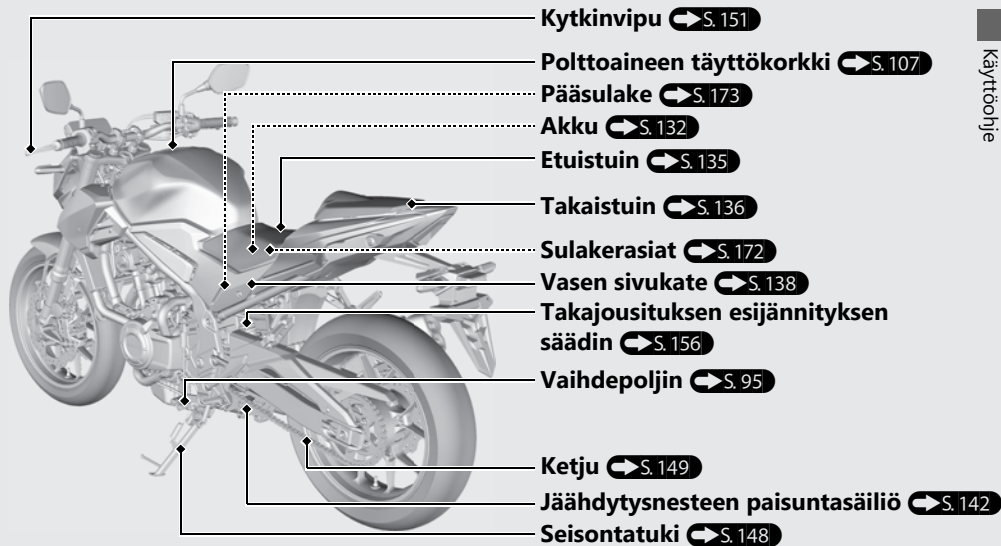

## Osien sijainti *(Jatkuu)*

CBR500RAC

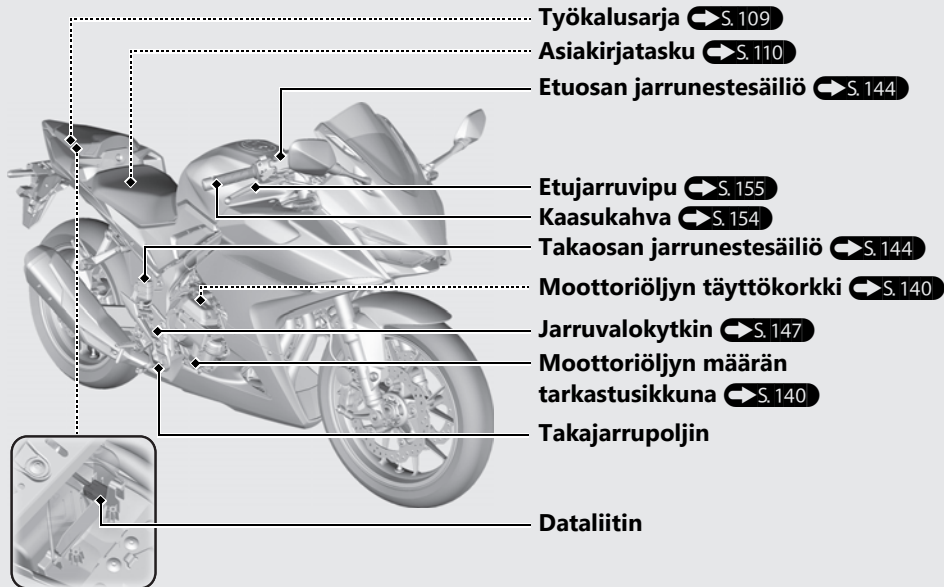

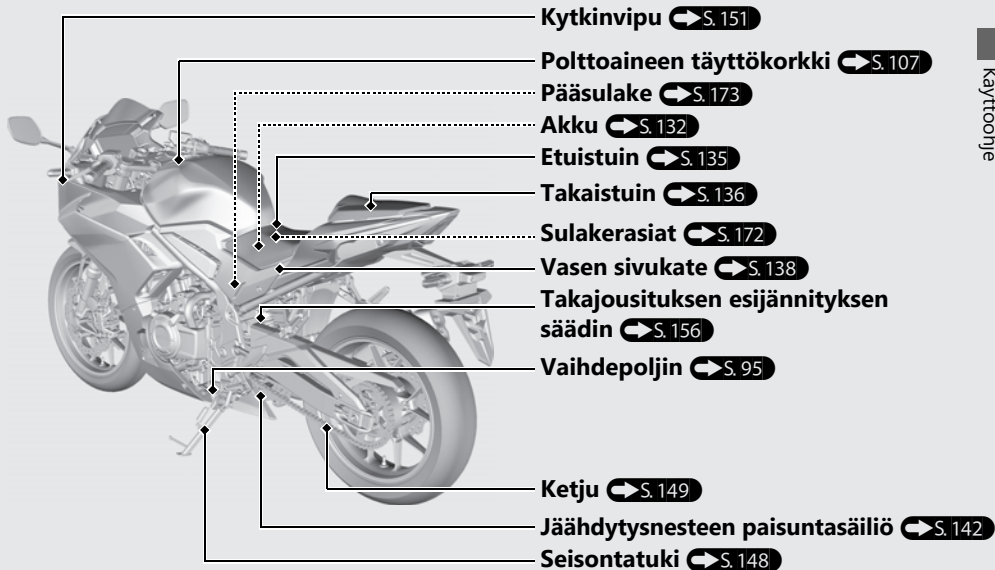

## Osien sijainti *(Jatkuu)*

CB500XAC

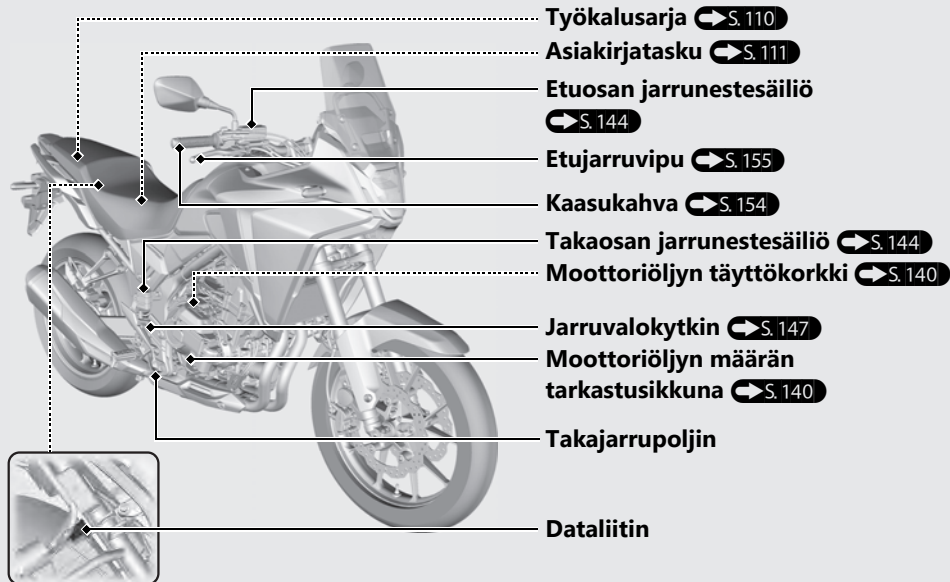

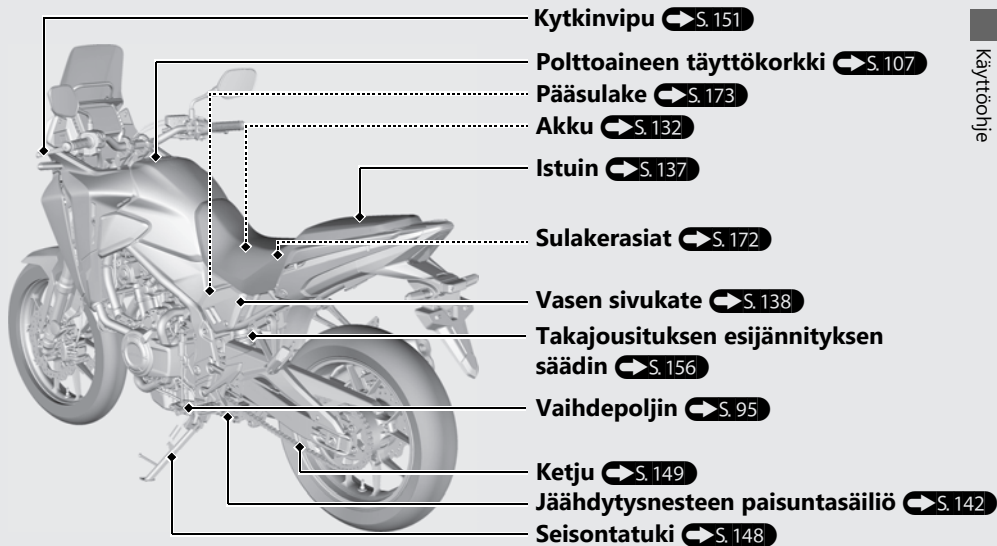

# Mittarit



Älä käytä näyttötoimintoja pitkää aikaa moottorin ollessa poissa päältä. Akku voi tyhjäntyä.

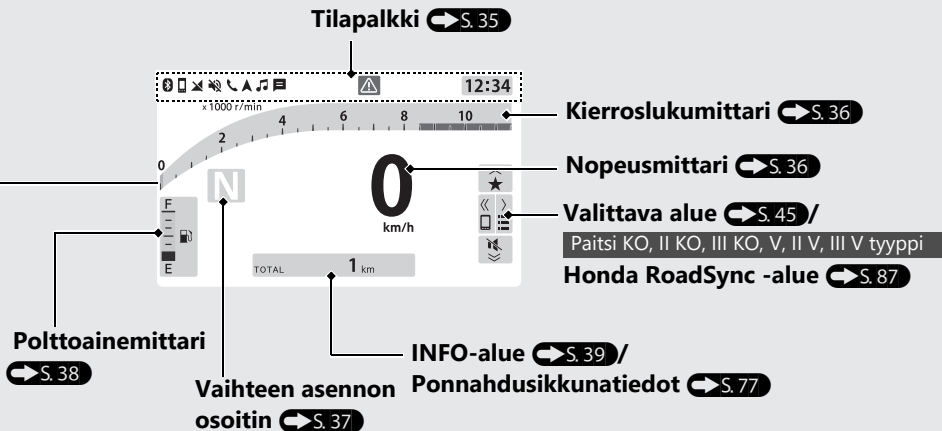



## Mittarit *(Jatkuu)*

Tällä mittarilla on kolme näyttötyyppiä.

Näyttötapa ja asetelu muuttuvat näyttötyypin mukaan.

Aloitusero on BAR.

► Kierroslukumittari on käytettävissä, kun näytön tyyppi on BAR tai CIRCLE.

**Näytön tyyppien muuttaminen:**  S. 50  S. 60

Näyttötyyppi: KAARI (CIRCLE)

Näyttötyyppi: YKSINKERTAINEN (SIMPLE)

### Käyntinopeusmittari

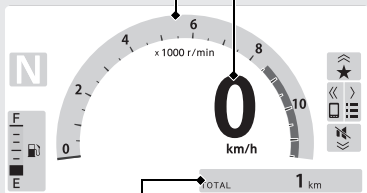

**INFO-alue/  
ponnahdusikkunatiedot**

### Nopeusmittari

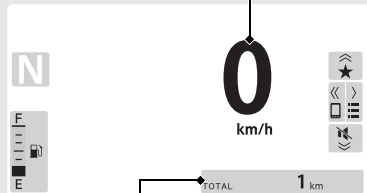

**INFO-alue/  
ponnahdusikkunatiedot**

## Tilapalkki

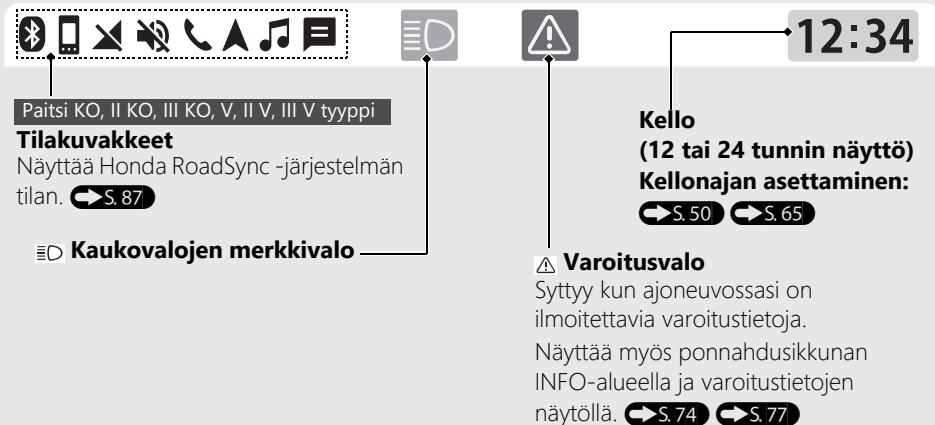

## Mittarit *(Jatkuu)*

### Nopeusmittari/käyntinopeusmittari/polttoainemittari

Näyttötyyppi: PALKKI (BAR)

#### Käyntinopeusmittari

Kierroslukumittari on käytettävissä, kun näytön tyyppi on BAR tai CIRCLE.

Kierroslukumittarin väri vaihtuu, kun moottorin kierrokset ylittävät vaihtopisteen asetetun arvon.

Voit kytkeä tämän toiminnon päälle

**Vaihtopisteen asetus:** ➔ S. 57

**Näyttötyypin asetus:** ➔ S. 60

#### HUOM.

Älä käytä moottoria siten, että käyntinopeusmittari on punaisella alueella. Liian kova käyntinopeus saattaa lyhentää moottorin käyttöikää.

#### Käyntinopeusmittarin punainen alue

(liian korkea kierros-luku)

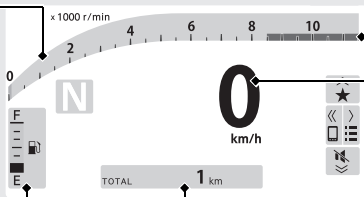

**Nopeusmittari**

**INFO-alue** ➔ S. 39

**Polttoainemittari** ➔ S. 38

## Vaihteen asennon merkkivalo

Valittu vaihde näytetään vaihteen asennon merkkivalossa.

- ▶ Näyttöön tulee "-" jos vaihde ei ole vaihtunut kunnolla.

## Mittarit *(Jatkuu)*

### Polttoainemittari

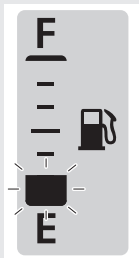

#### CB500XA/XAC

Jäljellä oleva polttoaine, kun vain 1. segmentti (E) alkaa vilkkua:  
noin 2,8 L

#### CB500FA/FAC/CBR500RA/RAC

Jäljellä oleva polttoaine, kun vain 1. segmentti (E) alkaa vilkkua:  
noin 3,2 L

### Jos polttoainemittari vilkkuu toistuvasti tai sammuu:

➔ S. 165

#### HUOM.



Sinun tulisi tankata, kun lukema lähestyy ensimmäistä (E) segmenttiä. Polttoaineen loppuminen voi aiheuttaa moottorissa sytytyshäiriöitä, jotka voivat vaurioittaa katalysaattoria.

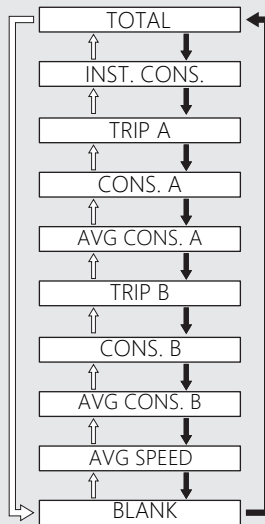

**INFO-alue**

Painamalla  tai  SEL-kytkimessä  vaihtaa FAVORITE INFO -asetuksessa valitun tietonäytön välillä.

**FAVORITE INFO -asetus:**  S. 62



 Paina SEL-kytkimen  kohtaa .

 Paina SEL-kytkimen  kohtaa .

## Mittarit *(Jatkuu)*

Voit valita näyttötiedot alla olevista kohteista. Jos mitään kohdetta ei ole valittu, INFO-alue ei tule näkyviin.

- Matkamittari [TOTAL]
- Tämänhetkinen polttoaineenkulutus [INST. CONS.]
- Osamatkanmittari A [TRIP A]
- Osamatkanmittari A polttoaineenkulutus [CONS. A]
- Osamatkanmittari A keskimääräinen polttoaineenkulutus [AVG CONS. A]
- Osamatkanmittari B [TRIP B]
- Osamatkanmittari B polttoaineenkulutus [CONS. B]
- Osamatkanmittari B keskimääräinen polttoaineenkulutus [AVG CONS. B]
- Keskinopeus [AVG SPEED]
- Tyhjä näyttö [BLANK]

## Matkamittari [TOTAL]

Ajettu kokonaismatka.

TOTAL

1 km



Jos mittari näyttää "-----", ota yhteyttä jälleenmyyjäsi huoltoa varten.

## Tämänhetkinen polttoainenkulutus [INST. CONS.]

Näyttää tämänhetkisen hetkellisen polttoainenkulutuksen.

Näyttöalue: 0–4 L/100 km  
(0–40 km/L,  
0–100 mile/gal,  
tai 0–25 mile/L)

- Kun nopeutesi on alle 5 km/h: nollasegmentti näytetään.

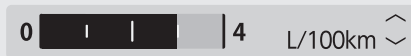

Nollasegmentti

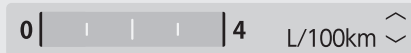

Jos sitä ei tule näyttöön muissa kuin yllä mainituissa tapauksissa, ota yhteyttä jälleenmyyjäsi huoltoa varten.

## Mittarit *(Jatkuu)*

### Osamatkamittari A/B

osamatkamittarin nollaamisen jälkeen ajettu matka.

TRIPA **125.0** km

TRIPB **250.0** km

Jos mittari näyttää "----.-", ota yhteyttä jälleenmyyjäsi huoltoa varten.

**Osamatkamittarin nollaaminen:** ➔ S. 48

### Polttoaineenkulutus [CONS. A/B]

Näyttää polttoaineenkulutuksen valitun osamatkamittarin nollaamisesta lähtien. Polttoaineenkulutus lasketaan valitun osamatkamittarin A tai B näyttämän arvon perusteella.

Näyttöalue: 0,0 - 299,9 litraa

Kun osamatkamittari A tai B nollataan: näyttöön tulee "0.0".

CONS.A **4.3** L

CONS.B **11.4** L

Jos mittari näyttää "-----.-", ota yhteyttä jälleenmyyjäsi huoltoa varten.

**Polttoaineenkulutuksen nollaaminen:**

➔ S. 48

## Keskimääräinen polttoaineenkulutus [AVG CONS. A/B]

Näyttää keskimääräisen polttoaineenkulutuksen valitun osamatkamittarin nollaamisesta lähtien. Keskimääräinen polttoaineenkulutus lasketaan valitun osamatkamittarin A tai B näyttämän arvon perusteella.

AVG CONS. A **3.0** L/100km  

AVG CONS. B **3.8** L/100km  

Näyttöalue: 0,0–299,9 L/100 km  
(km/L, mile/gal, tai mile/L)

- Yli 299,9 L/100 km: näyttöön tulee "---.-".
- Alle 0,1 l/100km: näyttöön tulee "0.0".
- Jos kulutus on enemmän kuin 299,9 km/l: näyttöön tulee "299.9".
- Kun osamatkamittari A tai B nollataan: näyttöön tulee "---.-".

Jos näyttöön tulee "---.-" muissa kuin yllä mainituissa tapauksissa, ota yhteyttä jälleenmyyjääsi huoltoa varten.

**Keskimääräisen polttoaineenkulutuksen nollaaminen:**  S. 48

## Mittarit *(Jatkuu)*

### ■ Keskinopeus [AVG SPEED]

Näyttää keskinopeuden moottorin käynnistämisen jälkeen.

Näyttöalue: 0 - 299 km/h

- Alkunäyttö: näyttöön tulee "---"
- Jos ajoneuvosi on kulkenut vähemmän kuin 0,2 km moottorin käynnistämisen jälkeen: näyttöön tulee "---"
- Jos moottori on käynyt vähemmän kuin noin 15 sekuntia: näyttöön tulee "---"

AVG SPEED

34 km/h



Jos näyttöön tulee "---" muissa kuin yllä mainituissa tapauksissa, ota yhteyttä jälleenmyyjäsi huoltoa varten.

### ■ Tyhjä näyttö

Näyttää tyhjän näytön.

## Valittava alue

Voit valita seuraavista:

- Yleisvalikko ➔ S. 46
- FAVORITE SWITCH (osamatkan nollaustila)  
Paitsi KO, II KO, III KO, V, II V, III V tyyppi
- Honda RoadSync-siirtyminen ➔ S. 87
- Honda RoadSync -mykistys

## Valittava alue

### FAVORITE SWITCH

Paitsi KO, II KO,  
III KO, V, II V,  
III V tyyppi

### Honda RoadSync

Siirry Honda  
RoadSync  
-toiminta-  
näyttöön.



### Honda RoadSync -mykistys

Mykistä audio ja ääni.

➡ Pidä SEL-kytkimen kohtaa painettuna



➡ Paina SEL-kytkimen kohtaa .





➡ Pidä SEL-kytkimen kohtaa painettuna

➡ Pidä SEL-kytkimen kohtaa







## Mittarit *(Jatkuu)*

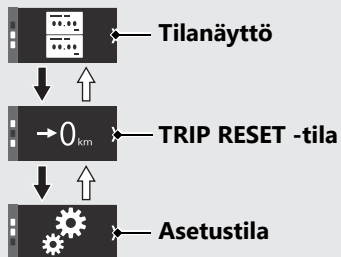

### Yleisvalikko

Painamalla SEL-kytkimen  kohtaa  avaat yleisvalikon.

Painamalla SEL-kytkimen  kohtaa  tai  voit valita tilanäytön, TRIP RESET -tilan ja asetustilan välillä, ja painamalla SEL-kytkimen  kohtaa  avaat kunkin näytön.





-  Paina SEL-kytkimen  kohtaa .
-  Paina SEL-kytkimen  kohtaa .

Painamalla SEL-kytkimen  kohtaa  suljet yleisvalikon.

Jos mitään kytkintä ei paineta noin 10 sekuntiin, myös yleisvalikko sulkeutuu, paitsi jos tilanäyttö on valittu.

## Tilanäyttö

Näyttää FAVORITE INFO -asetuksessa valitut tiedot.



Painamalla SEL-kytkimen  kohtaa  tai  valitset neljän sivun välillä.

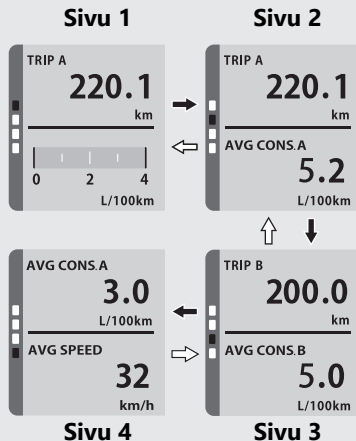

► Sivuilla 1-4 on kaksi kohdetta.

Näyttötiedoiksi valittavissa olevat kohteet ovat samat kuin INFO-alueen kohteet.

**FAVORITE INFO:**  S. 62





 Paina SEL-kytkimen  kohtaa .



 Paina SEL-kytkimen  kohtaa .

## Mittarit *(Jatkuu)*

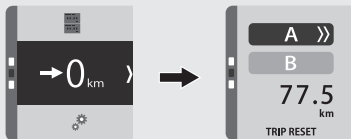

### TRIP RESET -tila

1. Valitse TRIP RESET -tila ja paina SEL-kytkimen  kohtaa . 



2. Valitse osamatkamittari A tai B käyttämällä SEL-kytkimen  kohtaa  tai .



3. Pidä SEL-kytkimen  kohtaa  painettuna.

- ▶ Kun matkamittari A/B nollataan, polttoaineen kulutus [CONS. A/B] ja keskimääräinen polttoainenkulutus [AVG CONS. A/B], joka perustuu kuhunkin matkamittariin, nollataan samanaikaisesti.

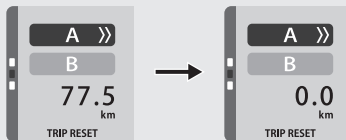



Myös osamatkamittari A, osamatkamittarin A polttoainenkulutus ja osamatkamittarin A keskimääräinen polttoainenkulutus voidaan nollata automaattisesti, kun polttoainemittarin segmentit lisääntyvät yli kahdella tankkauksen jälkeen. Voit ottaa tämän toiminnon käyttöön tai poistaa sen käytöstä.

**TRIP A AUTO RESET:** 

## Asetustila

Siirry asetustilaan painamalla SEL-kytkimen

 kohtaa .

- ▶ Jos haluat siirtyä asetustilaan, pysäytä ajoneuvo.

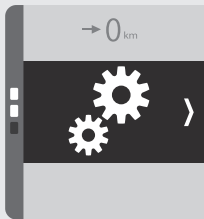



**Asetustila:**  S. 50

## Mittarit *(Jatkuu)*

### Asetustila

#### Asetustilaan siirtyminen

Paina SEL-kytkimen  kohtaa , kun valittava alue näyttää asetustilan.  S. 46

► Kello, merkkivalot ja nopeusmittari näkyvät näytön yläosassa, kun asetustila on näkyvässä.



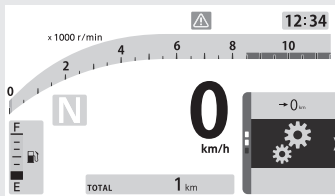

#### Tavallinen näyttö

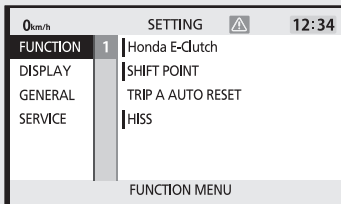

#### Asetustila



#### Paluu tavalliseen näyttöön

- Paina SEL-kytkimen  kohtaa , kun valitset vaihtoehdon FUNCTION, DISPLAY, GENERAL tai SERVICE.
- Käännä virtakytkin asentoon  (Off) ja takaisin asentoon  (On).

## Asetuskaavio

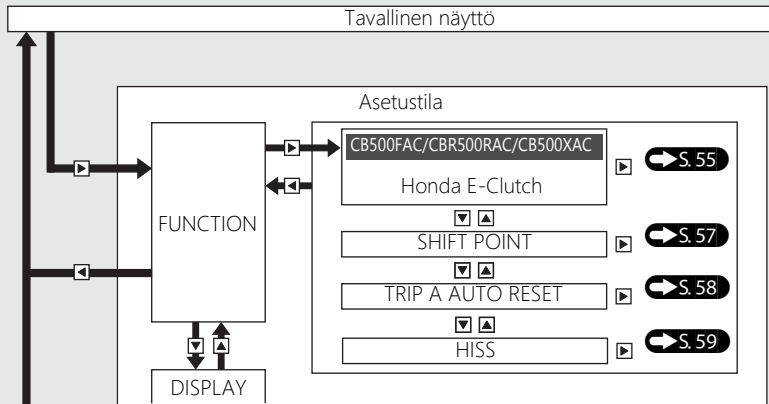

➔ Paina

## Mittarit *(Jatkuu)*

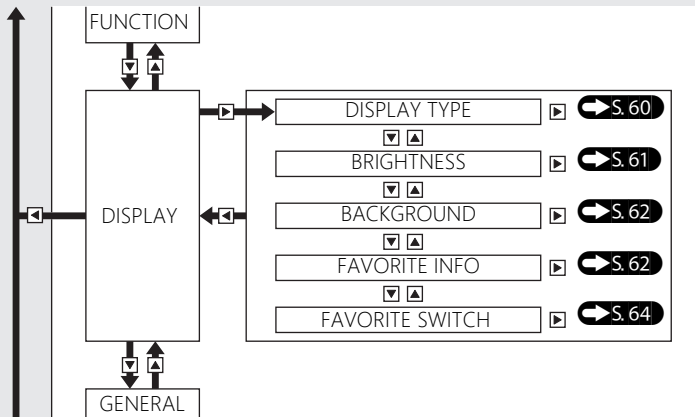

→ **Paina**

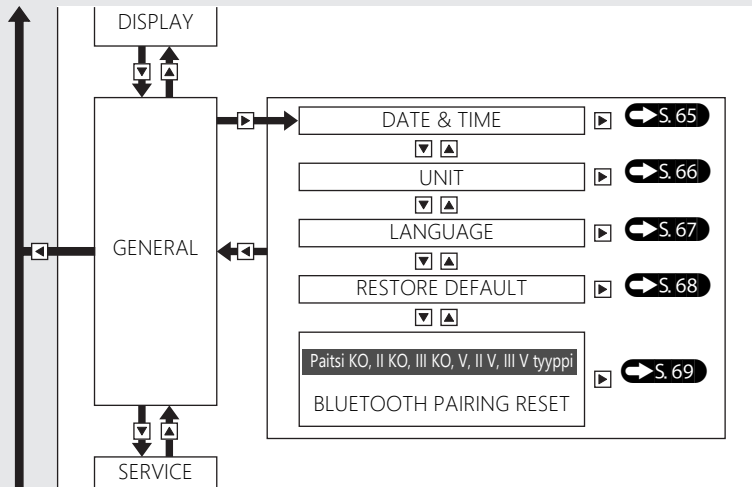

➔ Paina

## Mittarit *(Jatkuu)*

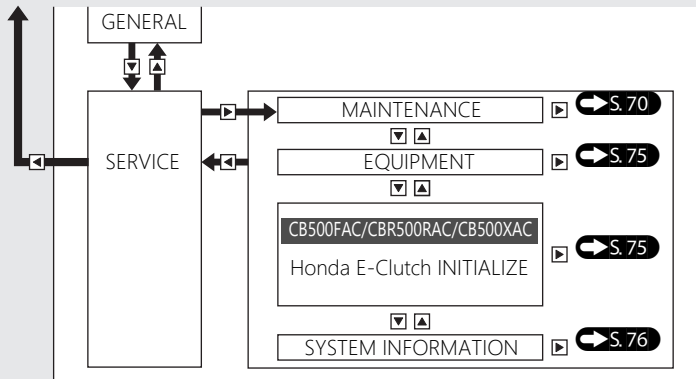

➔ **Paina**

## Honda E-Clutch

CB500FAC/CBR500RAC/CB500XAC

Voit muuttaa seuraavia Honda E-Clutch -kohteita.

**I** (On) / **O** (Off) : Kytkee Honda E-Clutch -toiminnon päälle tai pois päältä.



**UP** : Vaihdepolkimen kuormitustaso suuremmalle vaihdettaessa, kun Honda E-Clutch on käytössä

**DOWN** : Vaihdepolkimen kuormitustaso pienemmälle vaihdettaessa, kun Honda E-Clutch on käytössä

**1** Vaihda vaihde vapaalle

(**N**-merkkivalo syttyy).



- ▶ Et voi valita Honda E-Clutch -toimintoa, ellei vaihteisto ole vapaa-asennossa.

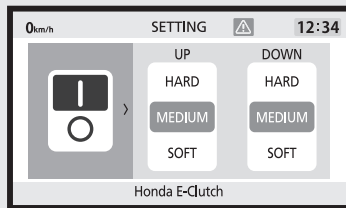

**2** Valitse **I** (On) tai **O** (Off) käyttämällä SEL-kytkimen  kohtaa  tai .





## Mittarit *(Jatkuu)*

### 3 Valitaksesi **I** (On)



Valitse UP tai DOWN painamalla SEL-kytkimen  kohtaa .

Valitse haluttu asetus (SOFT, MEDIUM tai HARD) käyttäen SEL-kytkimen  kohtaa  tai .

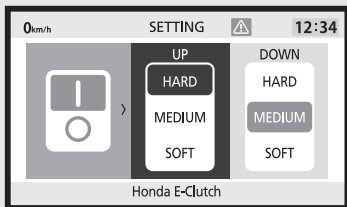
Paina SEL-kytkimen  kohtaa  viimeistelläksesi asetuksen.



### Valitaksesi **O** (Off)

Paina SEL-kytkimen  kohtaa  vahvistaaksesi asetuksen.

## SHIFT POINT

Voit vaihtaa Shift up -tilaksi **I** (aktiivinen) tai **O** (pois päältä). ➔ S. 36

- 1 Valitse **I** (aktiivinen) tai **O** (pois päältä) käyttämällä SEL-kytkimen **↔** kohtaa **▲** tai **▼**.

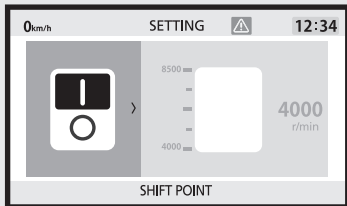

- 2 Jos valitset **I** (aktiivinen), voit siirtyä Shift point -arvoasetukseen painamalla SEL-kytkimen **↔** kohtaa **▶**.
- 3 Valitse haluttu asetuksen arvo käyttämällä SEL-kytkimen **↔** kohtaa **▲** tai **▼**.

Asetusalue:

4000 - 8 500 r/min

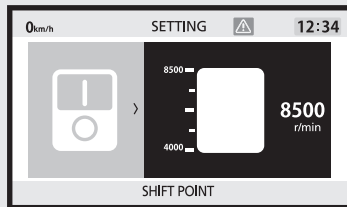







- 4 Paina SEL-kytkimen **↔** kohtaa **◀** vahvistaaksesi asetuksen.

## Mittarit *(Jatkuu)*

### Osamatkan A automaattinen nollaus (TRIP A AUTO RESET)

Voit vaihtaa osamatkanmittarin A automaattiseksi nollaustilaksi  (aktiivinen) tai

(pois päältä).  S. 48

- 1 Valitse  (aktiivinen) tai  (pois päältä) käyttämällä SEL-kytkimen  kohtaa  tai .
- 2 Paina SEL-kytkimen  kohtaa  vahvistaaksesi asetuksen.

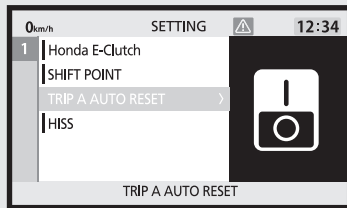

## HISS

Voit valita, vilkkuuko HISS-merkkivalo vai ei.



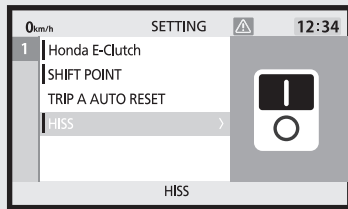

- 1 Valitse  (aktiivinen) tai  (pois päältä) käyttämällä SEL-kytkimen  kohtaa  tai .
- 2 Paina SEL-kytkimen  kohtaa  vahvistaaksesi asetuksen.



## Mittarit *(Jatkuu)*

### Näyttötyyppi (DISPLAY TYPE)

Voit vaihtaa näyttötyyppiä.  S. 34

- 1 Valitse näytön tyyppi ("BAR" (palkki), "CIRCLE" (kaari) tai "SIMPLE" (yksinkertainen)) käyttäen SEL-kytkimen  kohtaa  tai .
- 2 Paina SEL-kytkimen  kohtaa  vahvistaaksesi asetuksen.

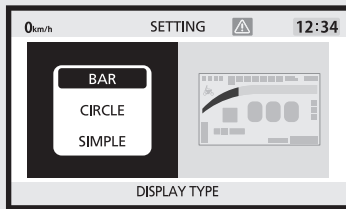



## Kirkkaus (BRIGHTNESS)





Voit säätää taustavalon kirkkautta kahdeksalle eri tasolle tai valita automaattisen säädön.

### Automaattinen kirkkauden säätö:

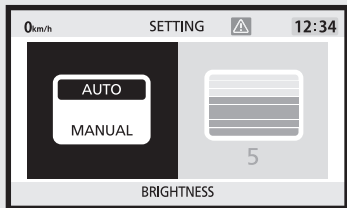

➔ S. 181

- 1 Valitse "AUTO" tai "MANUAL" käyttämällä SEL-kytkimen  kohtaa  tai .

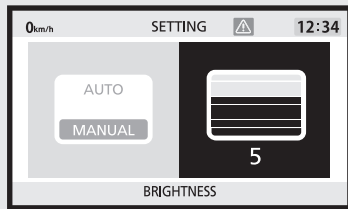

- 2 Jos valitset MANUAL, voit siirtyä taustavalon kirkkauden arvoasetukseen painamalla SEL-kytkimen  kohtaa .
- 3 Valitse taustavalon kirkkaus käyttämällä SEL-kytkimen  kohtaa  tai .



- 4 Paina SEL-kytkimen  kohtaa  vahvistaaksesi asetuksen.





## Mittarit *(Jatkuu)*

### Tausta (BACKGROUND)

Voit vaihtaa taustaväriin asetukseksi "WHITE," "BLACK" tai "AUTO".

### Automaattinen kirkkauden säätö:

➔ S. 181

- 1 Valitse taustan väri käyttämällä SEL-kytkimen  kohtaa  tai .
- 2 Paina SEL-kytkimen  kohtaa  vahvistaaksesi asetuksen.

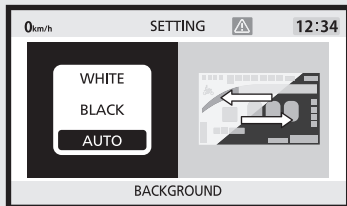





### FAVORITE INFO





Voit muuttaa INFO-alueella näytettäviä tietoja sekä valittavan alueen tilanäytön. ➔ S. 39

➔ S. 47

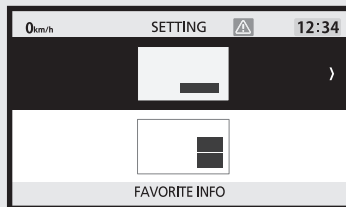
### INFO-alue



- 1 Valitse INFO-alue käyttämällä SEL-kytkimen  kohtaa  tai  ja paina SEL-kytkimen  kohtaa .



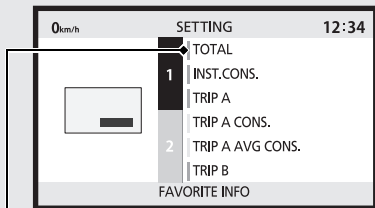



- Valitse kohde käyttämällä SEL-kytkimen  kohtaa  tai .
- Painamalla SEL-kytkimen  kohtaa  voit vaihtaa, näkyykö kohde vai ei.
  - Kun palkki muuttuu vihreäksi, kohde näkyy INFO-alueella.







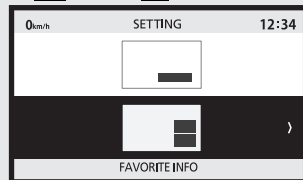

### Palkki

- Paina SEL-kytkimen  kohtaa  vahvistaaksesi asetuksen.

## Tilanäyttö

- Valitse tilanäyttö käyttämällä SEL-kytkimen  kohtaa  tai  ja painamalla SEL-kytkimen  kohtaa .





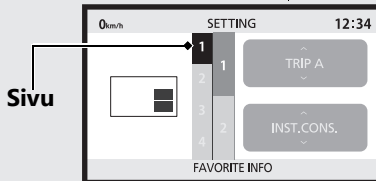

- Valitse tilanäytön sivu käyttämällä SEL-kytkimen  kohtaa  tai  ja painamalla SEL-kytkimen  kohtaa .



### Sivu

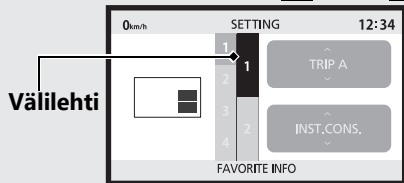

## Mittarit *(Jatkuu)*

- 3 Valitse tilanäytön välilehti käyttämällä SEL-kytkimen  kohtaa  tai  ja painamalla SEL-kytkimen  kohtaa .

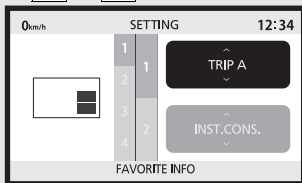

- 4 Valitse kohde käyttämällä SEL-kytkimen  kohtaa  tai .











- 5 Paina SEL-kytkimen  kohtaa  vahvistaaksesi asetuksen.

## Suosikkikytkin (FAVORITE SWITCH)

"FAVORITE SWITCH" näkyy, mutta sitä ei voi valita.



## Päivämäärä ja kellonaika (DATE & TIME)

- 1 Valitse päivä, kuukausi, vuosi, tunti, minuutti, "24 / 12" sekä "AM / PM" käyttämällä SEL-kytkimen  kohtaa  tai .
- 2 Valitse haluttu asetuksen arvo käyttämällä SEL-kytkimen  kohtaa  tai .
  - ▶ "AM / PM" on käytettävissä, kun valitset 12 tunnin osoituksen.
- 3 Paina SEL-kytkimen  kohtaa  vahvistaaksesi asetuksen.

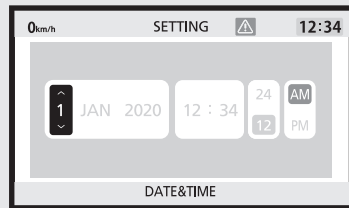

## Mittarit *(Jatkuu)*

### Yksikkö (UNIT)

Voit muuttaa nopeuden, matkan ja polttoaineenkulutuksen yksiköitä.

#### 1 ED, II ED, III ED, KO, II KO, III KO, LA, II LA tyyppi

Valitse "SPEED" tai "FUEL CONS." käyttämällä SEL-kytkimen kohtaa  tai .

► "TEMP" näytetään, mutta sitä ei voi valita.

Paitsi ED, II ED, III ED, KO, II KO, III KO, LA, II LA tyyppi

Valitse "FUEL CONS" käyttämällä SEL-kytkimen kohtaa  tai .

► "SPEED" ja "TEMP." näytetään, mutta niitä ei voi valita.

#### 2 Valitse haluttu asetus käyttämällä SEL-kytkimen kohtaa tai .

#### 3 Palaa tavalliseen näyttöön viimeistelläksesi asetukset. S. 50

Jatkaaksesi asetusten tekemistä paina SEL-kytkimen -kohtaa palataksesi ylempään valikkotasoon.

► Asetettu arvo säilyy.

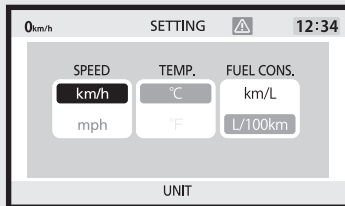

#### ED, II ED, III ED, KO, II KO, III KO, LA, II LA tyyppi







Jos haluat valita polttoaineenkulutukselle "L/100 km" tai "km/L", SPEED-valikosta on valittava "km/h" etukäteen.

Kun nopeudeksi valitaan "mph", voidaan valita "mile/gal" tai "mile/L".

► "gal" koskee vain Yhdistynyttä kuningaskuntaa.

## Kieli (LANGUAGE)

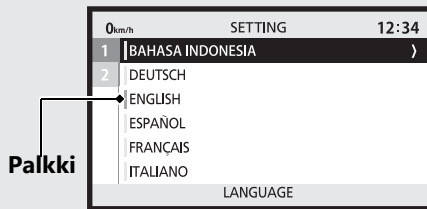

Voit vaihtaa järjestelmään kielen.

- 1 Valitse kieli käyttämällä SEL-kytkimen  kohtaa  tai .
- 2 Paina SEL-kytkimen  kohtaa  vaihtaaksesi kielen.
  - Kun kieltä vaihdetaan, palkki muuttuu vihreäksi
- 3 Paina SEL-kytkimen  kohtaa  vahvistaaksesi asetuksen.



## Mittarit *(Jatkuu)*

### Palauta perusarvot (RESTORE DEFAULT)

Pitämällä SEL-kytkimen  kohtaa  painettuna voit palauttaa asetetut arvot oletusasetuksiin.

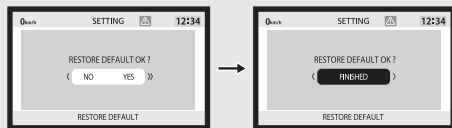

Seuraavat kohteet palautetaan oletusarvoihinsa:

- Honda E-Clutch
- SHIFT POINT
- TRIP A AUTO RESET
- HISS
- DISPLAY TYPE
- BRIGHTNESS
- BACKGROUND
- FAVORITE INFO
- FAVORITE SWITCH
- UNIT
- LANGUAGE

## Bluetooth-pariitoksen nollaus (BLUETOOTH PAIRING RESET)



Paitsi KO, II KO, III KO, V, II V, III V tyyppi



Voit nollata *Bluetooth*<sup>®</sup>-pariitostiedot. Nollaa *Bluetooth*<sup>®</sup>-pariitosis, kun olet pysähtynyt turvalliseen paikkaan.

**Laitteen liittäminen** ➔ S. 90

Varmista, että älypuhelin, jonka yhteyden haluat poistaa, on kytketty ajoneuvoon.



**Voit tarkistaa, onko älypuhelin yhdistetty:** ➔ S. 35

- 1 Valitse "NO" (älä nollaa) tai "YES" (nollaa) käyttämällä SEL-kytkimen  kohtaa  tai .
- 2 Kun valintana on "NO"
 

Paina SEL-kytkimen  kohtaa .

Pariliitostiedot säilytetään ja näyttö palaa ylempään valikkoon.

Kun valintana on "YES"

Pidä SEL-kytkimen  kohtaa  painettuna. Älypuhelin yhteys poistetaan ja pariitostiedot nollataan.

- Kun nollaus on valmis, näyttöön tulee teksti "FINISHED".

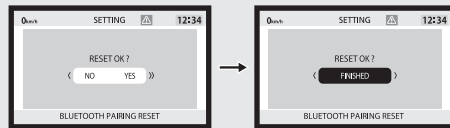

- Jos pariitostiedot säilyvät älypuhelimessa, vaikka pariitostiedot poistetaan ajoneuvosta, älypuhelin voidaan yhdistää uudelleen ajoneuvoon.

## Mittarit *(Jatkuu)*

### Huolto (MAINTENANCE)

Voit valita seuraavista:

- MÄÄRÄAIKAISHUOLTO ➔ S. 71
- ÖLJYNVAIHTO ➔ S. 72
- BATTERY VOLTAGE ➔ S. 73
- WATER TEMP ➔ S. 74
- VAROITUSTIEDOT ➔ S. 74

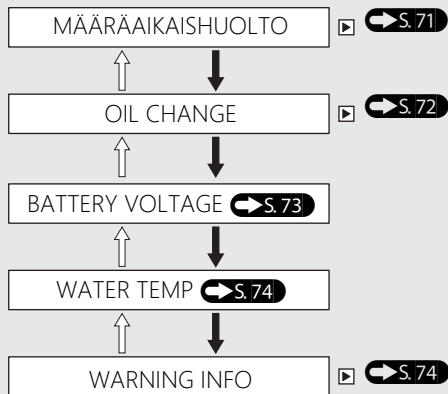
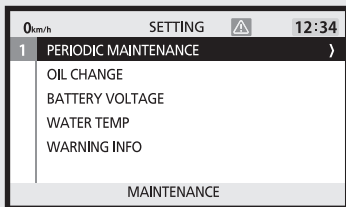

➔ Paina SEL-kytkimen kohtaa .

⇨ Paina SEL-kytkimen kohtaa .

▶ Paina SEL-kytkimen kohtaa .

## MÄÄRÄAIKAISHUOLTO (PERIODIC MAINTENANCE)

Voit tarkistaa seuraavan määräaikaistarkastuksen ajankohdan. Voit muuttaa seuraavan määräaikaistarkastuksen asetusta.

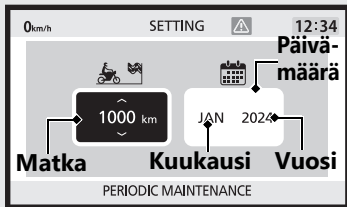

Näyttöalue:

Matka:

-----, 12 000 – -99999 km  
(8000 – -99999 mile)

- "mile" koskee vain ED, II ED, III ED, KO, II KO, III KO, LA, II LA tyyppiä.

Päivämäärä:

Kuukausi: ---, JAN - DEC

Vuosi: ----, 2020–2099

Asetusalue:

Matka:

-----, 100 – 12000 km  
(100 – 8000 mile)

Aloituseritys:-----

Päivämäärä:

Kuukausi: ---, JAN - DEC

Vuosi: ----, 2020–2099

Aloituseritys

Kuukausi: ---

Vuosi: ----

Huoltotietoja (➔ S. 77) ei näytetä, jos etäisyys ja päivämäärä on asetettu aloituserityksiin.

## Mittarit *(Jatkuu)*

### ÖLJYNVAIHTO

Voit tarkistaa moottoriöljyn seuraavan vaihdon ajankohdan.

Voit muuttaa moottoriöljyn seuraavan vaihdon ajankohdan asetusta.

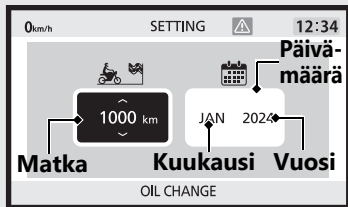

Näyttöalue:

Matka:

-----, 12 000 – -99999 km  
(8000 – -99999 mile)

- "mile" koskee vain ED, II ED, III ED, KO, II KO, III KO, LA, II LA tyyppiä.

Päivämäärä:

Kuukausi: ---, JAN - DEC

Vuosi: ----, 2020–2099

Asetusalue:

Matka:

-----, 100 – 12000 km

(100 – 8000 mile)

Aloitusero:-----

Päivämäärä:

Kuukausi: ---, JAN - DEC

Vuosi: ----, 2020–2099

Aloitusero

Kuukausi: ---

Vuosi: ----

Huoltotietoja (➡ S. 77) ei näytetä, jos etäisyys ja päivämäärä on asetettu aloituseroiksiin.

Ponnahdusikkuna tulee tavalliseen näyttöön, kun jokin seuraavista täyttyy. ➔ S.77

- "500 km" tai "300 mailia" seuraavasta määräaikaistarkastuksesta.
- "100 km" tai "60 mailia" seuraavasta moottoriöljynvaihdosta.
- Kuukausi ennen asetettua kuukautta.

### Määräaikaistarkastus

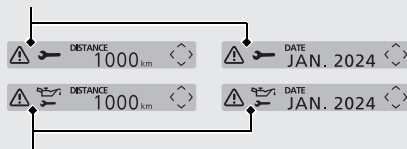

### Öljynvaihdon tieto

### Akkujännite (BATTERY VOLTAGE)

Näyttää tämänhetkisen jännitteen.

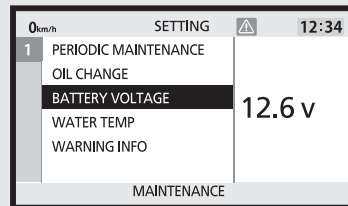

## Mittarit *(Jatkuu)*

### Jäähdytysnesteen lämp. (WATER TEMP)

Näyttää jäähdytysnesteen tämänhetkisen lämpötilan.

- Alle 34 °C: näyttöön tulee "---"
- 122 °C ja 131 °C välillä: jäähdytysnesteen senhetkinen lämpötila vilkkuu.
- Yli 132 °C: "132" vilkkuu.

Varoitusmerkkivalo ja jäähdytysnesteen korkean lämpötilan merkkivalo syttyvät ja ponnahdusikkunan tiedot tulevat näkyviin, kun jäähdytysnesteen lämpötila on yli 122 °C.

➡ S. 35   ➡ S. 77

**Ylikuumeneminen:** ➡ S. 159

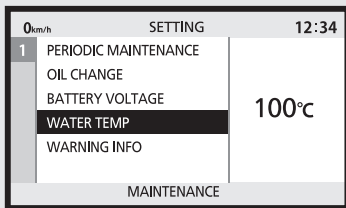

### Varoitustiedot (WARNING INFO)

Näyttää kunkin varoituksen tiedot ja huoltotiedot.

- ▶ Jos näytettävää varoitustietoa ei ole, näytössä ei ole mitään.
- ▶ Jos varoitustietoja on, sovi sen huoltamisesta jälleenmyyjäsi kanssa.

#### Varoitustiedot

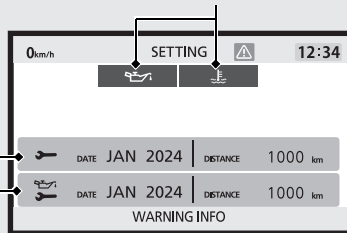

#### Huoltotiedot

## Varusteet (EQUIPMENT)

Paitsi CBR500RA TH, III TH/  
CB500FAC PH, II PH, V, II V/  
CBR500RAC TH, III TH, III PH, III V/  
CB500XAC II PH, V, II V tyyppi

"EQUIPMENT" näytetään, mutta sitä ei voi valita.

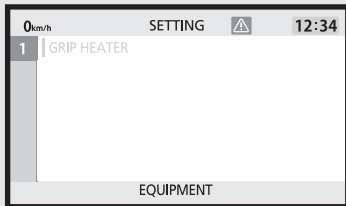

## Honda E-Clutch INITIALIZE

CB500FAC/CBR500RAC/CB500XAC

"Honda E-Clutch INITIALIZE" näytetään, mutta sitä ei voi valita.

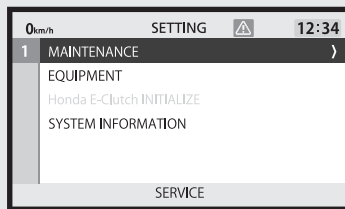

## Mittarit *(Jatkuu)*

### Järjestelmätiedot

#### (SYSTEM INFORMATION)

Näyttää ohjelmistoversion ja laitteistotiedot.

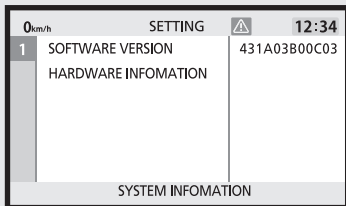

The screenshot shows a digital instrument cluster interface. At the top left, it displays '0 km/h'. The top center shows 'SETTING' with a warning icon to its right. The top right shows the time '12:34'. Below this, there is a list of system information items. The first item is '1 SOFTWARE VERSION' with the value '431A03B00C03' to its right. The second item is 'HARDWARE INFOMATION'. At the bottom of the screen, there is a grey bar with the text 'SYSTEM INFOMATION'.

Item	Value
1 SOFTWARE VERSION	431A03B00C03
HARDWARE INFOMATION	

## Ponnahdusikkuna













Seuraavissa tapauksissa INFO-alueella näytetään ponnahdusikkuna.

- Huoltotiedot:  
Ajoneuvon tarkastusaika lähestyy.
- Varoitusvalo:  
Kun toimintahäiriö havaitaan.

Kun ajoneuvossasi on useita tietoja, tiedot näytetään vuorotellen.



Voit piilottaa ponnahdusikkunan tiedot painamalla mitä tahansa SEL-kytkintä .

## Huoltotiedot

Ilmoitus	Selitys	Korjaustoimet
  DISTANCE 1000 <sub>km</sub> 	Ajoneuvon määräaikaistarkastuksen lähestyessä.	Tarkastuta ajoneuvosi jälleenmyyjälläsi.
  DATE JAN 2024 		
  DISTANCE 1000 <sub>km</sub> 	Kun ajoneuvon öljynvaihto-aika lähestyy.	Vaihda moottoriöljy.
  DATE JAN 2024 		

## Mittarit *(Jatkuu)*

### Varoitustiedot

Ilmoitus	Selitys	Korjaustoimet
	Alhaisen öljynpaineen merkkivalo	<b>Jos merkkivalo syttyy ajon aikana:</b> ➔ S. 160
	Jäähdytysnesteen korkean lämpötilan merkkivalo	<b>Jos merkkivalo syttyy ajon aikana:</b> ➔ S. 159
CB500FAC/CBR500RAC/CB500XAC 	Kun Honda E-Clutch ei toimi oikein.	<b>Jos merkkivalo syttyy ajon aikana:</b> ➔ S. 164

# Merkkivalot

Jos jokin seuraavista merkkivaloista ei syty asianmukaisesti, tarkistuta pyöräsi jälleenmyyjälläsi.

Katso lisätietoja näyttöön ilmestyvistä merkkivaloista kohdasta "Mittarit": [←S. 35](#), [←S. 78](#)

⇐ **Vasemman suuntavilkun merkkivalo** ⇨ **Oikean suuntavilkun merkkivalo**



## **N Vapaa-asennon merkkivalo**

Sytty, kun vaihde on vapaalla.



## **PGM-FI-järjestelmän (Programmed Fuel Injection) vikamerkkivalo (MIL)**

Syttyy hetkellisesti, kun virtakytkin käännetään **I** (On)-asentoon.

**Jos merkkivalo syttyy tai vilkkuu moottorin käydessä:** [←S. 161](#)



## **Lukkiutumattomien ABS-jarrujen merkkivalo**

- Syttyy, kun virtakytkin käännetään asentoon **I** (On).
- Sammuu, kun ajonopeus on noin 10 km/h.

**Jos merkkivalo syttyy ajon aikana:**

[←S. 162](#)

## Merkkivalot (Jatkuu)

### **Väännöhallinnan merkkivalo**

- Syttyy, kun virtakytkin käännetään asentoon **I** (On).  
Syttyy kun nopeus on noin 5 km/h osoittamaan, että väännöhallinta on valmiina toimimaan.
- Vilkkuu kun väännöhallinta on toiminnassa.

**Jos merkkivalo syttyy ajon aikana:** ➔ S.163



### **Väännön hallinnan OFF-merkkivalo**

Syttyy kun väännöhallinta on poissa käytöstä.

### **HISS-merkkivalo** ➔ S.158

- Syttyy hetkellisesti, kun virtakytkin käännetään **I** (On)-asentoon.
- Vilkkuu joka toinen sekunti 24 tunnin ajan, kun virtalukko on **O** (Off)-asennossa.

### **Automaattisen kytkimen hallinnan merkkivalo** ➔ S.97

Syttyy, kun Honda E-Clutch -toiminto on käytössä.

# Kytkimet

CB500FA/FAC

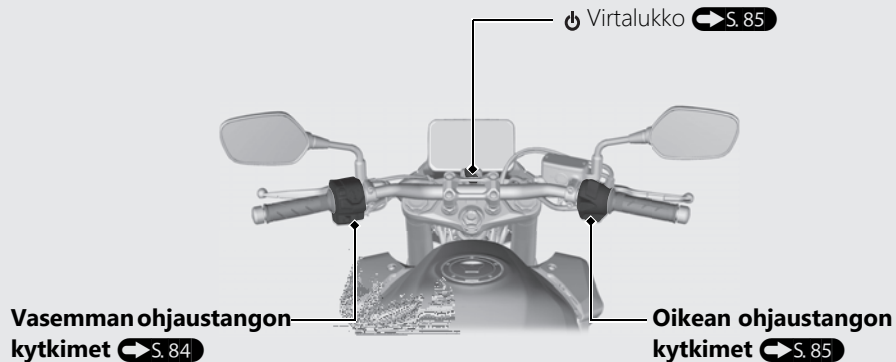

## Kytkimet *(Jatkuu)*

CBR500RA/RAC

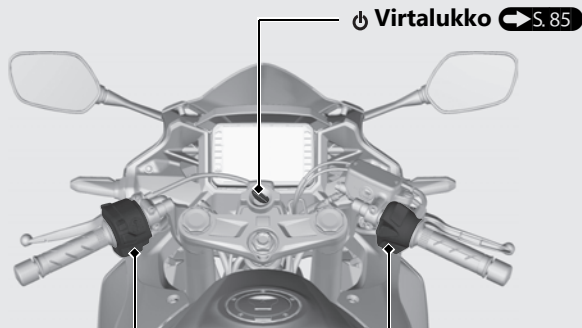

Vasemman ohjaustangon  
kytkimet ➔ S. 84

🔌 Virtalukko ➔ S. 85

Oikean ohjaustangon  
kytkimet ➔ S. 85

CB500XA/XAC

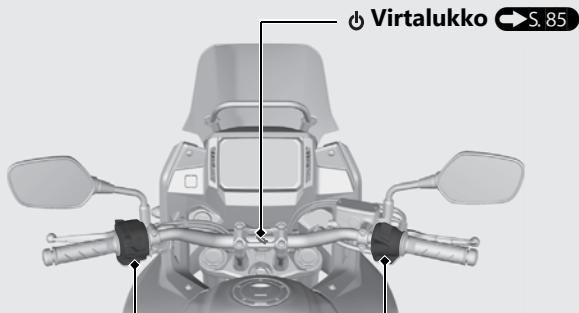

 **Virtalukko**  S. 85

**Vasemman ohjaustangon  
kytkimet**  S. 84

**Oikean ohjaustangon  
kytkimet**  S. 85

# Kytkimet *(Jatkuu)*

## Vasemman ohjaustangon kytkimet

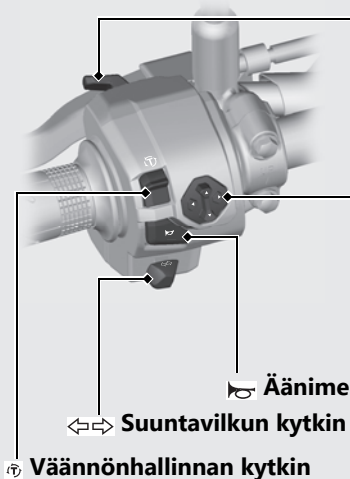

### Valojen vaihtokatkaisin / Kaukovalojen väläytys

- : Kaukovalot
- : Lähivalot
- **PASS** : Väläyttää kaukovaloja.

### **SEL-kytkin**

Käytetään näytön käyttämiseen ja määrittämiseen. **S. 50**

**Paitsi KO, II KO, III KO, V, II V, III V tyyppi**

Käytetään myös Honda RoadSync-toimintoa varten. **S. 87**

### **Äänimerkin painike**

### **Suuntavilkun kytkin**

### **Väännönhallinnan kytkin**

Väännönhallinta päälle/pois. **S. 92**

## Oikean ohjaustangon kytkimet

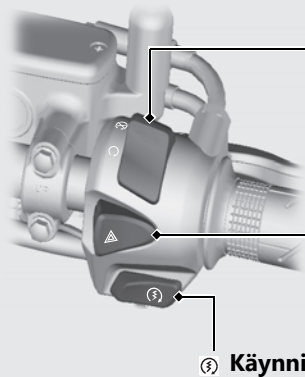

### Moottorin sammutuskytkin

Kytkimen tulisi normaalisti olla asennossa (Run).

- ▶ Aseta kytkin hätätilanteessa asentoon (Stop) (käynnistysmoottori ei toimi) moottorin sammuttamiseksi.

### ⚠ Hätävilkkukytkin

Kytettävissä virtakytkimen ollessa asennossa (On).

### Käynnistyspainike

### Virtakytkin

Kytkee sähköjärjestelmän päälle/pois, lukitsee ohjauksen.

- ▶ Avain voidaan poistaa asennoissa (Off) tai (Lock).

### (On)

Kytkee sähköjärjestelmän päälle käynnistystä/ajamista varten.

(Off) Sammuttaa moottorin.

(Lock) Lukitsee ohjauksen.

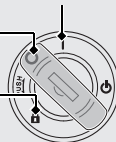

## Kytkimet *(Jatkuu)*

### Ohjauslukitus

Lukitse ohjaus pysäköidessäsi varkauksien estämiseksi.

Suosittelamme myös U:n muotoista pyörälukkoa.

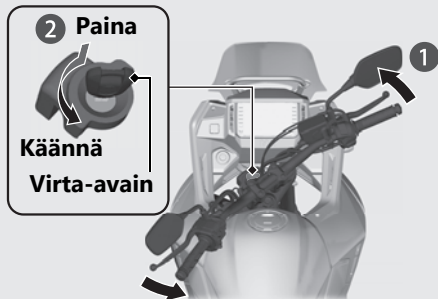

### Lukitseminen

- 1 Käännä ohjaustanko täysin vasemmalle.
- 2 Paina avain pohjaan ja käännä virtalukko asentoon  (Lock).
  - Liikuttele ohjaustankoa, jos lukitseminen on hankalaa.
- 3 Poista avain.

### Lukituksen avaaminen

Työnnä avain sisään, paina se pohjaan ja käännä virtalukko asentoon  (Off).

# Honda RoadSync

Paitsi KO, II KO, III KO, V, II V, III V tyyppi

Kun yhdistät älypuhelimien ajoneuvoon ja *Bluetooth*<sup>®</sup> -kuulokemikrofoniin *Bluetooth*<sup>®</sup> -yhteyden kautta, voit käyttää älypuhelinääntä ohjaustangon kytkimällä. Järjestelmää voi käyttää myös ohjaustangon kytkimällä.

- Järjestelmän käyttöä varten älypuheliimeen on asennettava erillinen sovellus ja pariliitettävä älypuhelin ajoneuvoon ja kuulokkeeseen.

Lisätietoja palvelun ehdoista ja sovelluksen asentamisesta ja käytämisestä on seuraavassa osoitteessa:

<https://global.honda/voice-control-system/>



- Erillinen sovellus ei ole käytössä joissakin maissa tai joillakin alueilla. Katso yllä olevasta osoitteesta luettelo maista, joissa se on käytössä.

## Honda RoadSync *(Jatkuu)*

### Yhteysalue:

1 metrin säteellä ajoneuvosta

### Tuetut **Bluetooth®** -versiot/profiilit

<i>Bluetooth®</i> -versio	Bluetooth 4.2 tai uudempi
<i>Bluetooth®</i> -profiilit	GATT (yleinen määriteprofiili) HOGP (HID over GATT Profile)

### Langaton **Bluetooth®** -tekniikka

*Bluetooth®*-sanamerkki ja -logot ovat Bluetooth SIG, Inc:n omistamia rekisteröityjä tavaramerkkejä, ja kaikkien kyseisten merkkien käyttö Honda Motor Co., Ltd.:in osalta on lisensoitua.

Muut tuotemerkit ja tuotenimet kuuluvat omistajilleen.

- Käyttäjä vastaa tämän ominaisuuden käyttöön tarvittavien verkkoviestintä- ja viestintälaitteiden kustannuksista.
- Et voi muodostaa pariliitosta kahteen tai useampaan älypuhelimeen samanaikaisesti.
- Jotkin älypuhelimet eivät ehkä ole yhteensopivia -toiminnon kanssa.
- Emme ole vastuussa mistään älypuhelimien käytön vahingoista tai ongelmista.
- Jos älypuhelimien yhdistäminen ajoneuvoon ei onnistu, vaihda älypuhelimien säilytyspaikkaa.

Itse järjestelmässä on tiettyjä rajoituksia. Siksi järjestelmän antamat ääniohjeet ja tiedot on tarkistettava seuraamalla huolellisesti esimerkiksi kulkureittiä, opasteita ja signaaleja. Jos et ole varma, toimi varovasti. Käytä aina omaa harkintaa ja noudata liikennelakeja ajaessasi.

## **VAROITUS**

Honda RoadSync -toiminnon käyttäminen ajon aikana voi viedä huomiosi pois tiestä ja aiheuttaa kolarin, jossa voit loukkaantua vakavasti tai kuolla.

- Ole erityisen varovainen risteysten, raskaan liikenteen jne. yhteydessä,
- Tarkkaile kulkureittiä, kylttejä ja signaaleja huolellisesti.
- Noudata liikennelakeja ajaessasi.

## **Honda RoadSync -toiminnon rajoitukset**

Käyttöjärjestelmien, laitteiden, ohjelmistojen ja muun Honda RoadSync -toimintojen tarjoamiseen olennaisesti kuuluvan tekniikan muutokset sekä uudet tai tarkistetut viranomaismääräykset voivat johtaa Honda RoadSync -toimintojen ja -palvelujen vähenemiseen tai lakkaamiseen.

Honda ei voi eikä takaa Honda RoadSync -järjestelmän suorituskykyä tai toimivuutta tulevaisuudessa.

## Honda RoadSync (Jatkuu)

### Älypuhelimien yhdistäminen **Bluetooth®**-yhteydellä

Muodosta **Bluetooth®**-pariliitos kun olet pysähtynyt turvalliseen paikkaan.

Vain yksi älypuhelin voi olla yhdistetty samanaikaisesti.

Jos haluat yhdistää toisen älypuhelimien, nollaa **Bluetooth®** pariliitostiedot. ➔ S. 69

- 1 Valitse **BLUETOOTH PAIRING RESET** -valikko.

➔ S. 50 ➔ S. 69

- 2 Pidä **SEL**-kytkimen kohtaa  painettuna ja valitse "YES".

▶ Paina **SEL**-kytkimen kohtaa  pariliitoksen peruuttamiseksi. Näyttö palaa ylempään valikkotasoon.

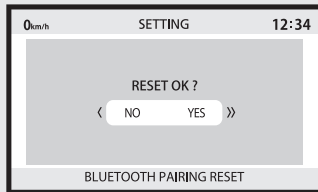

- 3 Näyttöön tulee teksti "PROCEEDING..." ja järjestelmä on pariiliitoksen valmiustilassa. Tee pariiliitos älypuhelimesi sovelluksen avulla noin 2 minuutin kuluessa.

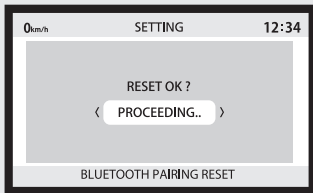

- Tavallisessa näytössä *Bluetooth*<sup>®</sup>-merkkivalo vilkkuu pariiliitosta odotettaessa.

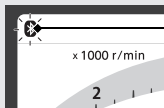

**Bluetooth<sup>®</sup>-merkkivalo**

- Noudata sovelluksen käyttöohjeita.

- 4 Kun pariiliitos on valmis, näyttöön tulee teksti "FINISHED".

- Vaikka et saisikaan sitä valmiiksi, "FINISHED" tulee näyttöön noin 2 minuutin kuluttua.

Tarkista tilakuvakkeista, että pariiliitos on valmis. ➔ **S. 35**

Jos pariiliitosta ei saada valmiiksi, suorita vaiheet 1 - 3 uudelleen.

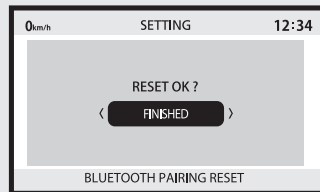

# Hondan säädettävä väännönhallinta

Väännönhallinta (moottorin voiman hallinta) on kytkettävissä päälle/pois.

- ▶ Älä käytä väännönhallinnan kytkintä ajon aikana.  
Pysäytä ensin ajoneuvo ja kytke sitten väännönhallinta päälle tai pois.
- ▶ Väännönhallintaa ei voi kytkeä pois päältä järjestelmän ollessa aktiivinen (Väännönhallinnan merkkivalo vilkkuu).
- ▶ Joka kerta kun virtakytkin käännetään asentoon **I** (On), väännönhallinta kytkeytyy automaattisesti päälle.

## Väännönhallinta päälle/pois

Väännönhallinta voidaan kytkeä päälle tai pois pitämällä väännönhallinnan kytkintä painettuna.

### Väännönhallinnan kytkin

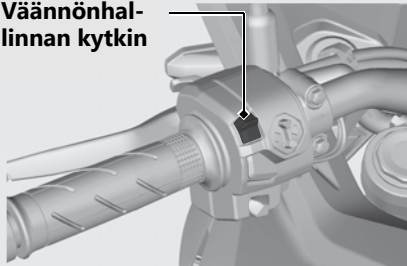

# Moottorin käynnistäminen

Käynnistä moottori seuraavien ohjeiden mukaisesti riippumatta siitä, onko moottori kylmä vai lämmin.

CB500FA/FAC

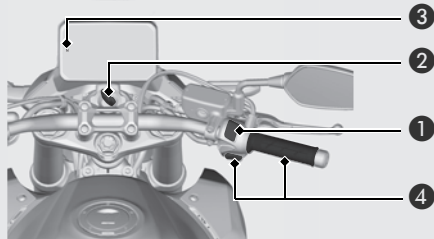

CBR500RA/RAC

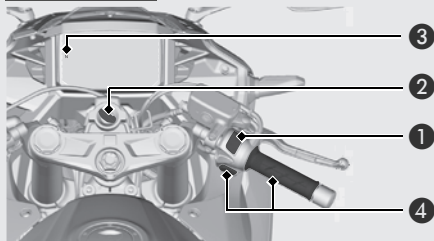

CB500XA/XAC

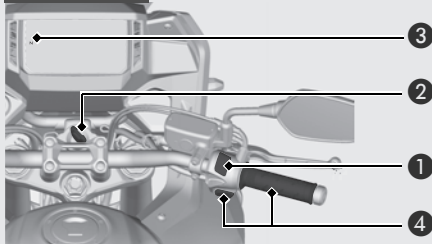

## HUOM.

- Jos moottori ei käynnisty 5 sekunnissa, käännä virtakytkin asentoon  (Off) ja odota 10 sekuntia ennen kuin yrität käynnistä moottorin uudelleen, jotta akkujännite ehtii palautua.
- Pitkä joutokäynti nopeilla kierroksilla ja moottorin ylikierrokset saattavat vahingoittaa moottoria ja pakoputkistoa.
- Äkilliset kaasutukset ja n. yli 5 minuuttia kestävä nopea joutokäynti saattavat aiheuttaa pakoputken värjäytymistä.

## Moottorin käynnistäminen *(Jatkuu)*

- ① Varmista, että moottorin sammuuskytkin on asennossa  (Run).
- ② Käännä virtakytkin asentoon **I** (On).
- ③ Vaihda vaihde vapaalle (**N**-merkkivalo syttyy). Voit myös painaa kytkinvipua ajoneuvon käynnistämiseksi, kun vaihde on kytkettynä ja seisontatuki on ylhäällä.
- ④ Paina käynnistyspainiketta kaasun ollessa kokonaan kiinni.
  - ▶ Jos moottorin käynnistäminen ei onnistu, avaa kaasua hieman (noin 3 mm, ilman vapaaliikettä) ja paina käynnistyspainiketta.

### Noin 3 mm ilman vapaaliikettä

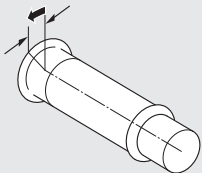

## Jos moottori ei käynnisty:

- ① Avaa kaasua kokonaan ja paina käynnistyspainiketta 5 sekunnin ajan.
  - ▶ Moottori ei tällöin käynnisty. (Kun kaasua on kokonaan auki, moottori ei käynnisty, kun käynnistyspainiketta painetaan.) Vapauta kaasua ja käynnistyspainiketta 5 sekunnin kuluttua ja siirry vaiheeseen ②.
- ② Toista normaalit käynnistystoimenpiteet.
- ③ Jos moottori käynnistyy, avaa kaasua hieman, jos joutokäynti on epätasaista.
- ④ Jos moottori ei käynnisty, odota 10 sekuntia ennen kuin yrität vaiheita ① ja ② uudelleen.

## | Jos moottori ei käynnisty S. 158

# Vaihteiden vaihtaminen

Ajoneuvosi vaihteistossa on 6 vaihdetta eteenpäin yksi alas viisi ylös -tyyppisesti.

**CB500FAC/CBR500RAC/CB500XAC**

Ajoneuvossasi on myös Honda E-Clutch, jonka avulla voit käynnistää, pysäyttää ja vaihtaa vaihteita ilman kytkinvivun käyttöä.

➔ s. 96

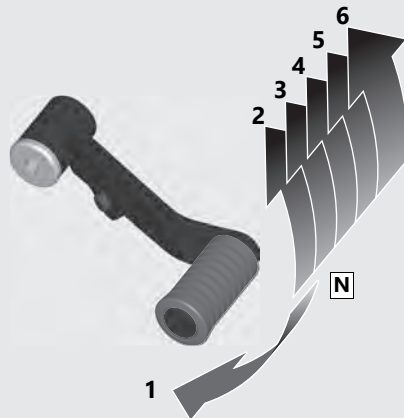

Jos kytket vaihteen päälle sivuseisontatuen ollessa alhaalla, moottori sammuu.



# Honda E-Clutch

CB500FAC/CBR500RAC/CB500XAC

Honda E-Clutch mahdollistaa käynnistämisen, pysäyttämisen ja vaihteiden vaihtamisen ilman kytkinvivun käyttöä.

- ▶ Kun ajoneuvon vaihde on kytkettynä (valitun vaihteen numero näkyy näytössä) eikä kytkinvipua käytetä, varo avaamasta kaasua, kun työnnät tai vedät ajoneuvoa tai käännät ohjaustankoa paikallaan tai alhaisilla nopeuksilla.  
Jos teet niin, saatat aiheuttaa ajoneuvon yllättävän voimakkaan eteenpäin syöksymisen ja hallinnan menettämisen.
- ▶ Honda E-Clutch -toiminto voidaan kytkeä pois päältä mittarin asetuksista.
- ▶ Jos kytkinvipua käytetään Honda E-Clutch -toiminnon ollessa päällä, Honda E-Clutch -toiminto kytketty tilapäisesti pois päältä ja automaattisen kytkinohjauksen merkkivalo sammuu. Kun ajoneuvo on pysähdyksissä, vaihda vapaalle (tai voit käynnistää kytkinvivun avulla). Kun ajoneuvo on käynnissä, odota

muutama sekunti, kunnes Honda E-Clutch aktivoituu uudelleen.

- ▶ Joka kerta kun virtakytkin käännetään asentoon **I** (On), Honda E-Clutch -kytketään päälle automaattisesti.
  - ▶ Kytkinvivun vapaaliike kasvaa, kun virtakytkin käännetään asentoon **I** (On) vaihteen ollessa vapaalla tai moottorin käydessä. Tämä on normaalia.
  - ▶ Jos PGM-FI-järjestelmän (Programmed Fuel Injection) -vikamerkkivalo (MIL) syttyy, Honda E-Clutch -toiminto voidaan kytkeä pois päältä.
  - ▶ Käytä aina suositeltuja renkaita ja rattaita, jotta Honda E-Clutch toimisi asianmukaisesti.
  - ▶ Jos kytkinvivun vapaaliike on säädetty väärin, Honda E-Clutch ei välttämättä toimi.
- Automaattisen kytkimen hallinnan merkkivalo  s. 97
  - Käynnistäminen  s. 98
  - Vaihtaminen suuremmalle vaihteelle  s. 100

- Vaihtaminen pienemmälle vaihteelle ➔ s. 100
- Pysähtyminen ➔ s. 101
- Vaihteen asennon osoittimelta saadut tiedot ➔ s. 102

## Automaattisen kytkimen hallinnan merkkivalo

Syttyy, kun Honda E-Clutch -toiminto on käyttövalmis ja kun se on käytössä. Kun automaattisen kytkimen hallinnan merkkivalo ei pala, Honda E-Clutch -toimintoa ei voi käyttää.



- ▶ Ajoneuvon hallinta edellyttää manuaalisen kytkinvivun käyttöä.



**Automaattisen kytkimen hallinnan merkkivalo**

## Honda E-Clutch *(Jatkuu)*

### Käynnistäminen

1. Käynnistä moottori.  s. 93
  - ▶ Jos käynnistät moottorin vaihde kytkettynä, paina käynnistyspainiketta kytkinvipu painettuna. Kun moottori käynnistyy, Honda E-Clutch -toiminto kytkeytyy tilapäisesti pois päältä. Kiihdytä pysähdyksistä kytkinvivun avulla tai vaihda vapaalle aktivoiaksesi Honda E-Clutch -toiminnon.
2. Tarkista, että vaihde on vapaalla (-merkkivalo syttyy).
3. Varmista, että automaattisen kytkimen hallinnan merkkivalo palaa.
4. Vaihda sitten vaihde 1. vaihteelle käyttämättä kytkinvipua.



5. Avaa kaasua vähitellen, jolloin ajoneuvo alkaa liikkua eteenpäin.

Jos käynnistät ajoneuvon vaihteiston ollessa 2. tai sitä suuremmalla vaihteella, vaihteen asennon osoitin ilmoittaa, että vaihteisto on suurella vaihteella näyttämällä pienemmälle vaihtamisen symbolin ja vilkkuvan merkkivalon.

- ▶ Voit vaihtaa pienemmälle yksinkertaisesti painamalla vaihtopoljinta alaspäin.

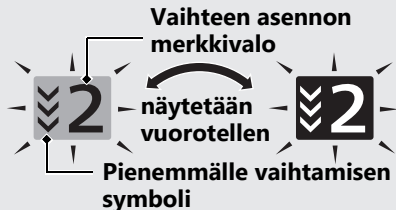

#### HUOM.

Jotta kytkin ei kuluisi nopeasti, kiihdytä aina liikkeelle lähtiessäsi 1 vaihteella.

Jos kuluminen etenee, Honda E-Clutch -toiminto saattaa kytkeytyä pois päältä.

**Kun kytkinvipua käytetään**

Jos vaihdat vaihteiston 1. vaihteelle kytkinvipua käyttäen, Honda E-Clutch -toiminto kytketty tilapäisesti pois päältä ja automaattisen kytkimen hallinnan merkkivalo sammuu.

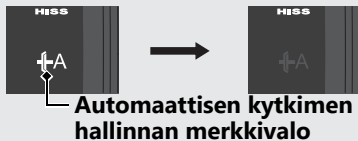

Voit tässä tilanteessa kiihdyttää liikkeelle lähtiessäsi kaasukahvaa ja kytkinvipua käyttämällä kuten manuaalivaihteistoa käyttäessäsi.

Jos haluat aktivoida Honda E-Clutch -järjestelmän uudelleen, siirrä vaihde vapaalle ja varmista, että automaattisen kytkinohjauksen merkkivalo syttyy. Siirrä sitten vaihteisto 1. vaihteelle käyttämättä kytkinvipua.

Kun Honda E-Clutch -toiminto on päällä ja käytät kaasukahvaa ja kytkinvipua liikkeelle lähtemiseen, toiminto kytketty tilapäisesti pois päältä. Toiminto aktivoituu kuitenkin automaattisesti uudelleen muutaman sekunnin kuluttua siitä, kun olet aloittanut ajamisen.

**Kun Honda E-Clutch -toiminto on kytketty pois päältä**

Sinun on käytettävä kytkinvipua, kun lähdet liikkeelle paikaltasi, jos Honda E-Clutch -toiminto on pois päältä (automaattisen kytkimen hallinnan merkkivalo sammuu ja "M"-symboli näkyy vaihteen asennon osoittimessa ➔ s. 102).

## Honda E-Clutch *(Jatkuu)*

### Vaihtaminen suuremmalle vaihteelle

Nosta vaihtopoljinta vapauttamatta kaasua ja käyttämättä kytkinvipua.

#### Kun kytkinvipua käytetään

Jos käytät kytkinvipua vaihtaaksesi suuremmalle vaihteelle, kun Honda E-Clutch -toiminto on päällä, toiminto kytkeytyy tilapäisesti pois päältä, mutta se aktivoituu automaattisesti uudelleen muutaman sekunnin kuluttua.

#### Kun Honda E-Clutch -toiminto on kytketty pois päältä

Sinun on suljettava kaasu ja käytettävä kytkinvipua suuremmalle vaihteelle vaihtaessasi, jos Honda E-Clutch -toiminto on pois päältä (automaattisen kytkimen hallinnan merkkivalo sammuu ja "M"-symboli näkyy vaihteen asennon osoittimessa ➡ s. 102).

### Vaihtaminen pienemmälle vaihteelle

Paina vaihtopoljin alas käyttämättä kytkinvipua.

#### Kun kytkinvipua käytetään

Jos käytät kytkinvipua vaihtaaksesi pienemmälle vaihteelle, kun Honda E-Clutch -toiminto on päällä, toiminto kytkeytyy tilapäisesti pois päältä, mutta se aktivoituu automaattisesti uudelleen muutaman sekunnin kuluttua.

#### Kun Honda E-Clutch -toiminto on kytketty pois päältä

Sinun on käytettävä kytkinvipua, kun vaihdat pienemmälle vaihteelle, jos Honda E-Clutch -toiminto on pois päältä (automaattisen kytkimen hallinnan merkkivalo sammuu ja "M"-symboli näkyy vaihteen asennon osoittimessa ➡ s. 102).

## Pysähtyminen

Sulje kaasua ja käytä jarrua ilman kytkinvivun käyttöä ajoneuvon pysäyttämiseksi.

Jos vaihde ei ole vapaalla, kun virtalukko käännetään asentoon **○** (Off), paina kytkinvipua tai kytke vaihde vapaalle ajoneuvon liikuttamiseksi. Jos ei ole vapaalla, kun virtalukko käännetään asentoon **○** (Off), Honda E-Clutch -toiminto ei kytkeydy päälle ja kytkin kytkeytyy.

Jos pysäytät ajoneuvon vaihteiston ollessa 2. tai sitä suuremmalla vaihteella, vaihteen asennon osoitin ilmoittaa, että vaihteisto on suurella vaihteella näyttämällä pienemmälle vaihtamisen symbolin ja vilkkuvan merkkivalon.

- Voit vaihtaa pienemmälle yksinkertaisesti painamalla vaihtopoljinta alaspäin.

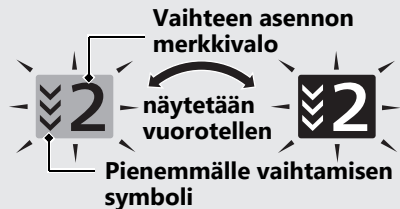

### HUOM.

Älä käytä kaasua pitääksesi ajoneuvon paikallaan ylämäessä, jotta kytkin ei vaurioiduu.

### Kun Honda E-Clutch -toiminto on kytketty pois päältä

Sinun on käytettävä kytkinvipua ajoneuvon pysäyttämiseksi, jos Honda E-Clutch -toiminto on pois päältä (automaattisen kytkimen hallinnan merkkivalo sammuu ja "M" näkyy vaihteen asennon osoittimessa **▶** s. 102).

## Honda E-Clutch *(Jatkuu)*

### Vaihteen asennon osoittimelta saadut tiedot

Vaihteen asennon osoitin antaa sinulle tietoja seuraavissa tilanteissa.

### ► **Pienemmälle vaihtamisen symboli tulee näkyviin ja vaihteen asennon osoitin vilkkuu**

Jos pienemmälle vaihtamisen symboli näytetään ja vaihteen asennon osoitin vilkkuu, vaihde on liian suuri. Vaihda pienemmälle vaihteelle.

- Voit vaihtaa pienemmälle yksinkertaisesti painamalla vaihtopoljinta alaspäin.

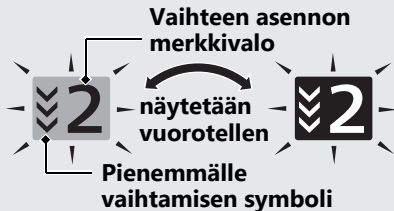

### ► **"M"-symboli näkyy näytössä**

Jos näytössä näkyy "M"-symboli, Honda E-Clutch -toiminto on pois päältä.

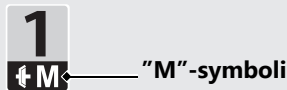

## ! "M"-symboli palaa oranssilla taustalla

Jos M-symboli näkyy oranssilla taustalla ja Honda E-Clutch -varoitussvalo palaa, Honda E-Clutch -toiminto ei toimi oikein. Pysäytä ajoneuvo turvalliseen paikkaan ja käännä virtalukko asentoon **O** (Off) ja sitten takaisin asentoon **I** (On), jolloin voit hetkellisesti ajaa ajoneuvolla manuaalivaihteistoa käyttäen. Tarkastuta ajoneuvosi jälleenmyyjällesi.



# Hätäpysäytysvalot

Hätäpysäytysvalot kytkeytyvät päälle, jos jarrutat kovaa kun nopeutesi on yli 50 km/h. Niiden tarkoituksena on varoittaa takanasi olevia ajajia nopeasta jarrutuksesta vilkuttamalla nopeasti molempia suuntavilkun valoja. Tämä saattaa auttaa takanasi olevia

ajajia ryhtymään ajoissa toimenpiteisiin törmäyksen välttämiseksi.

Hätäpysäytysvalot lakkaavat vilkkumasta, kun:

- Vapautat jarrut.
- ABS-kytkeytyy pois päältä.
- Hidastumisesta tulee hitaampaa.

## Kun järjestelmä aktivoituu:

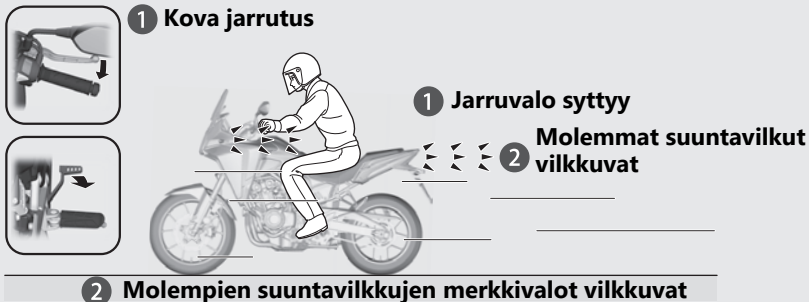

- ▶ Hätäpysäytysvalot eivät voi estää mahdollista kovan jarrutuksen aiheuttamaa peräänajoa. On aina suositeltavaa välttää kovia jarrutuksia, mikäli mahdollista.
- ▶ Hätäpysäytysvalot eivät aktivoitu, kun hätävilkkukytkin on päällä.
- ▶ Jos ABS lakkaa toimimasta joksikin ajaksi jarrutuksen aikana, hätäpysäytysvalot eivät välttämättä toimi ollenkaan.



## **Polttoaineen täyttökorkin avaaminen**

Avaa lukon kansi, työnnä virta-avain sisään ja käännä sitä myötapäivään täyttökorkin avaamiseksi.

## **Polttoaineen täyttökorkin sulkeminen**

- 1 Tankkaamisen jälkeen paina polttoaineen täyttökorkkia kunnes se lukittuu.
- 2 Poista avain ja sulje lukon kansi.
  - Avaimen poistaminen ei onnistu, ellei kansi ole lukossa.

## **!VAROITUS**

Bensiini on herkästi syttyvää ja räjähtävää. Voit saada vakavia palovammoja polttoainetta käsitellessäsi.

- Sammuta moottori ja pidä huolta, ettei lähistöllä ole lämmönlähteitä, kipinöitä tai avotulta.
- Käsittele polttoainetta vain ulkotiloissa.
- Pyyhi roiskeet välittömästi.

# Säilytysvarusteet

## Kypärän pidin

Paitsi CB500XA/XAC

Kypärän pitimet sijaitsevat takaistuimen alla.

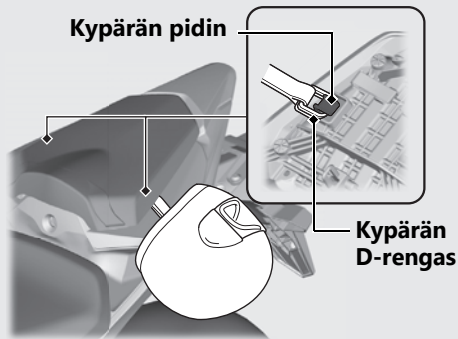

- ▶ Käytä kypärän pidikettä vain pyörän ollessa pysäköitynä.

**Takaistuimen irrottaminen** ➔ S. 136

CB500XA/XAC

Kypärän pidin sijaitsee istuimen alla.

Kypärän pidinvaijeri on työkalusarjassa.

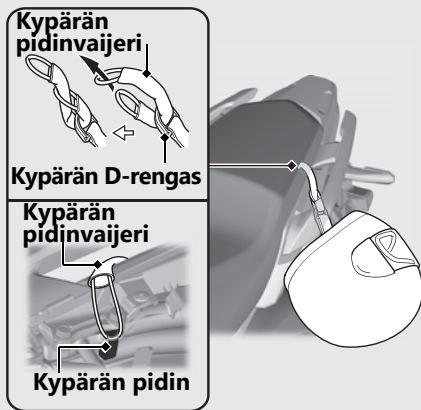

- ▶ Käytä kypärän pidikettä vain pyörän ollessa pysäköitynä.

**Istuimen irrottaminen** ➔ S. 137

## **VAROITUS**

Pidikkeeseen kiinnitetty kypärä saattaa ajon aikana häiritä takapyörän tai jousituksen toimintaa ja aiheuttaa vakavaan vammaan tai jopa kuolemaan johtavan onnettomuuden.

Käytä kypärän pidikettä vain ajoneuvon ollessa pysäköitynä. Älä aja ajoneuvolla, kun kypärän pidikkeessä on kypärä.

## **Työkalusarja**

Paitsi CB500XA/XAC

Työkalusarja on takaistuimen alla.

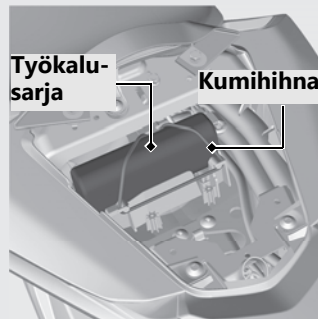

**Takaistuimen irrottaminen** ➔ S. 136

## Säilytysvarusteet *(Jatkuu)*

CB500XA/XAC

Työkalusarja on istuimen alla.

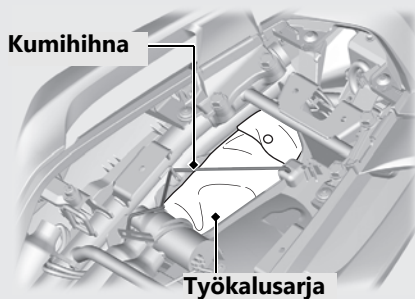

Istuimen irrottaminen ➔ S.137

## Asiakirjatasku

Paitsi CB500XA/XAC

Asiakirjatasku sijaitsee etuistuimen alla.

### Asiakirjatasku

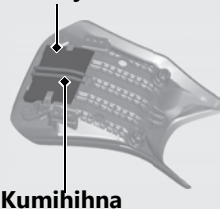

Etuistuimen irrottaminen ➔ S.135

CB500XA/XAC

Asiakirjatasku sijaitsee istuimen alapuolella.

**Asiakirjatasku**

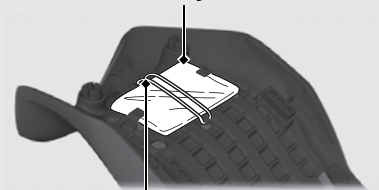

**Kumihihna**

**Istuimen irrottaminen** ➔ S. 137

## Säilytysvarusteet *(Jatkuu)*

### Matkatavaran sitomiskoukut

Paitsi CB500XA/XAC

Matkatavaran sitomiskoukut sijaitsevat takaistuimen alapuolella.

Matkatavaran sitomiskoukut

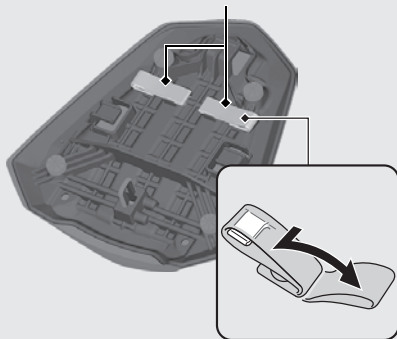

Matkatavaran sitomiskoukut

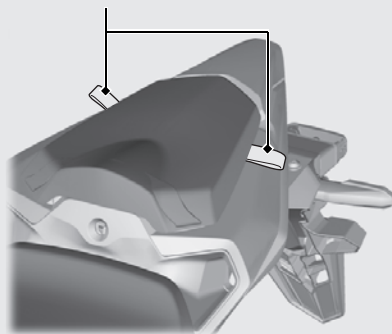

Älä koskaan nosta tai hinaa ajoneuvoa sitomiskoukuista.

**| Takaistuimen irrottaminen** ➔ S. 136

# Huolto

Lue kohdat ”Huollon tärkeys” ja ”Huollon perusperiaatteet” huolellisesti ennen huoltotoimien suorittamista. Katso huoltotiedot kohdasta ”Tekniset tiedot”.

<b>Huollon tärkeys</b> .....	s. 114	<b>Moottoriöljy</b> .....	s. 140
<b>Huolto-ohjelma</b> .....	s. 115	<b>Jäähdytysneste</b> .....	s. 142
<b>Huollon perusperiaatteet</b> .....	s. 120	<b>Jarrut</b> .....	s. 144
<b>Työkalut</b> .....	s. 131	<b>Sivuseisontatuki</b> .....	s. 148
<b>Korin osien irrottaminen ja asentaminen</b> .....	s. 132	<b>Ketju</b> .....	s. 149
Akku.....	s. 132	<b>Kytkin</b> .....	s. 151
Pidike.....	s. 134	<b>Kaasu</b> .....	s. 154
Etuistuini.....	s. 135	<b>Muut säädöt</b> .....	s. 155
Takaistuini.....	s. 136	Jarruvivun säätö.....	s. 155
Istuini.....	s. 137	Takajousituksen säätö.....	s. 156
Vasen sivukate.....	s. 138		

# Huollon tärkeys

## Huollon tärkeys

Ajoneuvon asianmukainen huolto on aivan olennaista paitsi turvallisuutesi kannalta, myös ajoneuvon arvon ja toimintatehon ylläpitämiseksi sekä vikojen välttämiseksi ja päästöjen pitämiseksi kurissa. Huolto on omistajan velvollisuus. Muista tarkistaa ajoneuvosi aina ennen ajoon lähtöä, ja tee huolto-ohjelman mukaiset määräaikaistarkastukset. ➔ s. 115

## **VAROITUS**

Jos ajoneuvoa ei huolleta asianmukaisesti tai ongelmia ei korjata ennen ajoon lähtöä, saatat joutua vakavaan vammautumiseen tai jopa kuolemaan johtavaan onnettomuuteen.

Noudata aina tämän käyttöoppaan tarkistus- ja huoltosuosituksia sekä huolto-ohjelmaa.

## Huollon turvallisuus

Lue aina huolto-ohjeet ennen kunkin toimenpiteen aloittamista ja varmista, että sinulla on tarvittavat työkalut, osat ja taidot. Emme voi varoittaa erikseen kaikista mahdollisista vaaroista, joita huoltotoimiin saattaa liittyä. Sinun on itse päätettävä voitko tehdä määrätyn toimenpiteen.

Noudata näitä ohjeita huoltoa tehdessäsi.

- Sammuta moottori ja poista avain.
- Pysäköi ajoneuvosi vakaalle ja tasaiselle alustalle. Käytä sivuseisontatukea tai huoltotukea.
- Odota, että moottori, äänenvaimennin, jarrut ja muut kuumat osat ehtivät jäähtyä ennen huoltoa, ettet saa palovammoja.
- Käytä moottoria vain kun ohjeissa niin mainitaan ja tee se hyvin ilmastoidussa tilassa.

# Huolto-ohjelma

Huolto-ohjelmassa ilmoitetaan tarvittavat huoltotoimet, joilla varmistetaan, että ajoneuvo toimii turvallisesti, luotettavasti ja vähäpäästöisesti.











Huoltotoimet tulee tehdä Hondan standardien ja määritysten mukaisesti koulutettujen ja asianmukaisilla työkaluilla varustettujen asentajien toimesta. Jälleenmyyjäsi täyttää kaikki nämä vaatimukset. Pidä kirjaa huoltotoimista varmistaaksesi, että ajoneuvosi huolto on aina kunnossa. Varmista, että huollon suorittava henkilö merkitsee toimenpiteet ylös.

Kaikki määräaikaishuoltojen toimenpiteet kuuluvat omistajan vastuulle ja jälleenmyyjä laskuttaa ne sinulta. Säilytä kaikki kuitit. Jos myyt ajoneuvon, nämä kuitit tulisi siirtää uudelle omistajalle.



Honda suosittelee, että jälleenmyyjäsi suorittaa koeajon aina määräaikaishuollon suorittamisen jälkeen.

# Huolto-ohjelma

ED, II ED, III ED, KO, II KO, III KO tyyppi

Kohteet	Ennen ajoa tehtävä tarkastus  s. 120	Matkamittarin lukemat *1					Vuositarkastus	Säännöllinen vaihto	Ks. sivu
		x 1 000 km	1	12	24	36			
Hondan määritysjärjestelmä 			I	I	I	I	I		-
Polttoainejärjestelmä 				I	I	I	I	I	-
Polttoainemäärä		I							106
Kaasun käyttö 		I		I	I	I	I	I	154
Ilmanpuhdistin *2 					R		R		-
Kampikammion huuhotin *3				C	C	C	C		128
Sytytystulppa 					R		R		-
Venttiilinvälkykset 					I		I		-
Moottoriöljy		I	R	R	R	R	R	R	-
Moottorin öljynsuodatin			R		R		R		-
Tyhjäkäyntinopeus 				I	I	I	I	I	-
Jäähdyttimen jäähdytysneste *4		I		I	I	I	I	I	3 vuotta
Jäähdytysjärjestelmä 				I	I	I	I	I	-
Toisioilmajärjestelmä 					I		I		-
Haihtumispäästöjen rajoitusjärjestelmä 					I		I		-

## Huollon taso

-  : Keskitaso. Suosittelemme huollon teettämistä jälleenmyyjällesi, ellei sinulla ole tarvittavia työkaluja ja osaamista. Toimenpiteet esitellään Hondan virallisessa huoltokäsikirjassa.
-  : Tekninen. Huollata ajoneuvosi turvallisuuden vuoksi vain jälleenmyyjällesi.

## Huoltomerkinät

- I** : Tarkista (puhdistaa, säädä, voitele tai vaihda tarvittaessa)
- L** : Voitele
- R** : Vaihda
- C** : Puhdistaa

Kohteet	Ennen ajoa tehtävä tarkastus ▶ s. 120	Matkamittarin lukemat *1					Vuositarkastus	Säännöllinen vaihto	Ks. sivu	
		× 1 000 km	1	12	24	36				48
Ketju	I		1 000 km:n (600 mi) välein: I L							149
Ketjulaahain				I	I	I	I			150
Jarruneste *4	I			I	I	I	I	I	2 vuotta	144
Jarrupalojen kuluminen	I			I	I	I	I	I		145
Jarrujärjestelmä				I	I	I	I	I		120
Jarruvalokytkin				I	I	I	I	I		147
Ajovalon korkeudensäätö				I	I	I	I	I		–
Valot/äänimerkki	I									–
Moottorin sammutuskytkin	I									–
Kytkinjärjestelmä	I			I	I	I	I	I		151
Sivuseisontatuki	I			I	I	I	I	I		148
Jousitus	🔧			I	I	I	I	I		–
Mutterit, pultit, kiinnikkeet	🔧			I	I	I	I	I		–
Pyörät/renkaat	🔧	I		I	I	I	I	I		128
Ohjauslaakerit	🔧			I	I	I	I	I		–

**Huom:**

\*1 : Jos matkamittarin lukema on suurempi, toista tässä ilmoitetuin väliajoin.











\*2 : Huollata moottori useammin, jos ajat epätavallisen märissä tai pölyisissä olosuhteissa.

\*3 : Huollata useammin, jos ajat sateessa tai täydellä kaasulla.



\*4 : Vaihto edellyttää mekaanikon taitoja.

# Huolto-ohjelma

Paitsi ED, II ED, III ED, KO, II KO, III KO tyyppi

Kohteet	Ennen ajoa tehtävä tarkastus  s. 120	Matkamittarin lukemat *1								Vuositarkastus	Säännöllinen vaihto	Ks. sivu
		× 1 000 km	1	6	12	18	24	30	36			
Honda-vianmääritysjärjestelmä 			I	I	I	I	I	I	I			-
Polttoainejärjestelmä 					I		I		I	I		-
Polttoainemäärä	I											106
Kaasun käyttö 	I				I		I		I	I		154
Ilmanpuhdistin *2 						R				R		-
Kampikammion huuhotin *3				C	C	C	C	C	C			128
Sytytystulppa 							R					-
Venttiilinvälökset 							I					-
Moottoriöljy	I		R		R		R		R	R		-
Moottorin öljynsuodatin			R				R					-
Tyhjäkäyntinopeus 					I		I		I	I		-
Jäähdyttimen jäähdytysneste *4	I				I		I		I	I	3 vuotta	142
Jäähdytysjärjestelmä 					I		I		I	I		-
Toisioilmajärjestelmä 							I					-

## Huollon taso

-  : Keskitaso. Suosittelemme huollon teettämistä jälleenmyyjällesi, ellei sinulla ole tarvittavia työkaluja ja osaamista. Toimenpiteet esitellään Hondan virallisessa huoltokäsikirjassa.
-  : Tekninen. Huollata ajoneuvosi turvallisuuden vuoksi vain jälleenmyyjällesi.

## Huoltomerkinät

- I** : Tarkista (puhdistaa, säädä, voitele tai vaihda tarvittaessa)
- L** : Voitele
- R** : Vaihda
- C** : Puhdistaa

Kohteet	Ennen ajoa tehtävä tarkastus 🔧 s. 120	Matkamittarin lukemat *1								Vuositarkastus	Säännöllinen vaihto	Ks. sivu	
		x 1 000 km	1	6	12	18	24	30	36				
Haihtumis päästöjen rajoitusjärjestelmä (Paitsi PH, II PH, III PH tyyppi)	🔧								■				-
Ketju	■	1 000 km:n välein: ■ ■											149
Ketjulaahain				■	■				■		■		150
Jarruneste *4	■		■	■	■	■	■	■	■	■	■	2 vuotta	144
Jarrupalojen kuluminen	■		■	■	■	■	■	■	■	■	■		145
Jarrujärjestelmä				■			■		■	■			120
Jarruvalokytkin				■			■		■	■			147
Ajovalon korkeudensäätö				■			■		■	■			-
Valot/äänimerkki	■												-
Moottorin sammutuskytkin	■												-
Kytkinjärjestelmä	■		■	■	■	■	■	■	■	■	■		151
Sivuseisontatuki	■			■			■		■	■	■		148
Jousitus	🔧			■			■		■	■			-
Mutterit, pultit, kiinnikkeet	🔧			■			■		■	■			-
Pyörät/renkaat	🔧	■		■			■		■	■			128
Ohjauslaakerit	🔧			■			■		■	■			-

**Huom:**

\*1 : Jos matkamittarin lukema on suurempi, toista tässä ilmoitetuin väliajoin.

\*2 : Huollata moottori useammin, jos ajat epätavallisen märissä tai pölyisissä olosuhteissa.

\*3 : Huollata useammin, jos ajat sateessa tai täydellä kaasulla.

\*4 : Vaihto edellyttää mekaanikon taitoja.

## Ennen ajoa tehtävä tarkastus

Turvallisuutesi varmistamiseksi on velvollisuutesi suorittaa tarkistus ennen ajoon lähtöä, jotta kaikki mahdolliset ongelmat voidaan korjata. Ennen ajoon lähtöä tehtävä tarkastus on tärkeä turvallisuuden lisäksi siksi, että tilanne saattaa olla erittäin hankala, jos ajoneuvoon tulee vika, vaikka kyse olisi vain rengasrikosta.

Tarkista seuraavat seikat ennen ajoon lähtöä:

- Polttoaineen määrä – Täytä polttoainesäiliö tarvittaessa. ➡ s. 106
- Kaasu – Tarkista jouheva aukeaminen ja täysi sulkeutuminen kaikissa ohjaustangon asennoissa. ➡ s. 154
- Moottoriöljyn määrä – Lisää öljyä tarvittaessa. Tarkista vuotojen varalta. ➡ s. 140
- Jäähdytysnesteen määrä – Lisää nestettä tarvittaessa. Tarkista vuotojen varalta. ➡ s. 142

- Ketju – Tarkista kunto ja kireys. Säädä ja voitele tarvittaessa. ➡ s. 149
- Jarrut – Tarkista toiminta;  
Etu- ja takajarru: tarkista jarrunesteen määrä ja jarrupalojen kuluneisuus ➡ s. 144, ➡ s. 145
- Valot ja äänimerkki – Tarkista, että valot merkkivalot ja äänimerkki toimivat asianmukaisesti.
- Moottorin sammutuskytkin – Tarkista asianmukainen toiminta. ➡ s. 81
- Kytkin – Tarkista toiminta;  
Säädä vapaaliikettä tarpeen mukaan ➡ s. 151
- Sivuseisontatuen virransyötön  
katkaisujärjestelmä – Tarkista asianmukainen toiminta. ➡ s. 148
- Pyörät ja renkaat – Tarkista kunto ja ilmanpaine. Säädä tarvittaessa. ➡ s. 128

## Osien vaihtaminen

Käytä luotettavuuden ja turvallisuuden varmistamiseksi aina alkuperäisiä Honda-osia tai niitä vastaavia.

Paitsi PH, II PH, III PH, TH, II TH, III TH, V, II V, III V tyyppi

Kun tilaat värillisiä osia, ilmoita mallin nimi, väri ja väritarraan merkitty koodi.

Paitsi CB500XA/XAC

Väritarra on kiinnitetty takalokasuojaan istuimen takaistuimen alle. ➔ s. 136.

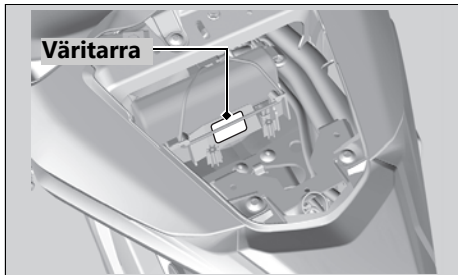

CB500XA/XAC

Väritarra on kiinnitetty takalokasuojaan istuimen alle. ➔ s. 137.

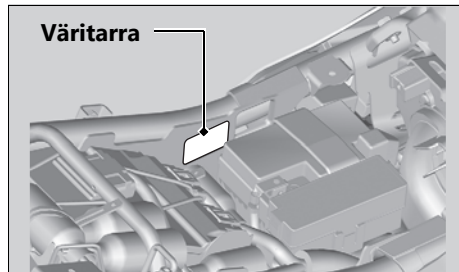

### **VAROITUS**

Muiden kuin Honda-osien asentaminen saattaa vaikuttaa ajoneuvosi turvallisuuteen ja aiheuttaa vakavaan loukkaantumiseen tai jopa kuolemaan johtavan onnettomuuden.

Käytä aina alkuperäisiä Honda-osia tai niitä vastaavia osia, jotka on suunniteltu ja hyväksytty ajoneuvossasi käytettäviksi.

### **Akku**

Ajoneuvossasi on huoltovapaa akku. Sinun ei tarvitse tarkistaa akkunesteen määrää tai lisätä tislattua vettä. Puhdista akun navat, jos niissä on likaa tai hapettumaa.

Älä poista akun korkkien tiivisteitä. Korkkeja ei tarvitse poistaa latauksen ajaksi.

### **HUOM.**

Akkusi on huoltovapaa ja voi vaurioitua pysyvästi, jos korkin liuska poistetaan.



Tämä akussa oleva symboli tarkoittaa, että tuotetta ei saa käsitellä kotitalousjätteenä.

### **HUOM.**

Epäasianmukaisesti hävitetty akku voi olla ympäristölle ja terveydelle haitallinen.

Noudata aina paikallisia säädöksiä akun hävittämisessä.

### **Miten toimia hätätapauksessa**

Mikäli jotakin seuraavista tapahtuu, ota välittömästi yhteys lääkäriin.

- Akkunestettä joutuu silmiin:
  - ▶ Huuhteile silmiä viileällä vedellä vähintään 15 minuutin ajan. Paineistetun veden käyttäminen saattaa vahingoittaa silmiä.
- Akkunestettä joutuu iholle:
  - ▶ Riisu vaatteet, joille on joutunut akkunestettä ja pese iho huolellisesti vedellä.

- Akkunestettä joutuu suuhun:
  - ▶ Huuhtele suu huolellisesti vedellä, älä nielaise.

### VAROITUS

Akusta haihtuu räjähtävää vetykaasua normaalin käytön aikana.

Kipinä tai liekki voi aiheuttaa akun räjähtämisen, joka on niin voimakas, että se saattaa vakavasti vahingoittaa sinua tai jopa tappa.

Käytä suojavaatteita ja kasvosuojusta tai teetä akun huolto ammattitaitoisella mekaanikolla.

### Akun napojen puhdistaminen

1. Irrota akku. ➡ s. 132
2. Jos navat ovat alkaneet hapettua ja ovat valkoisen massan peitossa, pese ne lämpimällä vedellä ja pyyhi puhtaaksi.

3. Jos navat ovat erittäin hapettuneet, puhdista ja kiillota ne teräsharjalla tai hiekkapaperilla. Käytä suojalaseja.

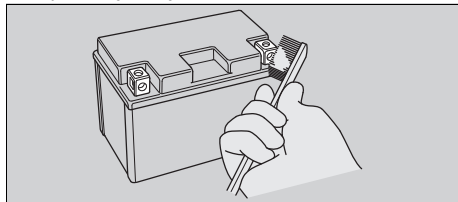

4. Asenna akku takaisin puhdistuksen jälkeen. Akun käyttöikä on rajallinen. Kysy jälleenmyyjältäsi neuvoa akun vaihtoajankohdan suhteen. Vaihda akku aina toiseen huoltovapaaseen ja saman tyyppiseen akkuun.

### HUOM.

Muiden kuin Hondan sähkövarusteiden asentaminen saattaa ylikuormittaa sähköjärjestelmää, tyhjentää akkua ja mahdollisesti vaurioittaa järjestelmää.

### Sulakkeet

Sulakkeet suojaavat ajoneuvosi sähköpiirejä. Jos jokin ajoneuvon sähkölaitteista lakkaa toimimasta, tarkista sulakkeet ja vaihda palaneet sulakkeet. 📖 s. 172

#### ■ Sulakkeiden tarkistaminen ja vaihto

Käännä virtakytkin asentoon **O** (Off) sulakkeiden irrottamiseksi ja tarkistamiseksi. Jos sulake on palanut, vaihda se saman kokoiseen sulakkeeseen. Katso sulakkeiden koot kohdasta "Tekniset tiedot". 📖 s. 205

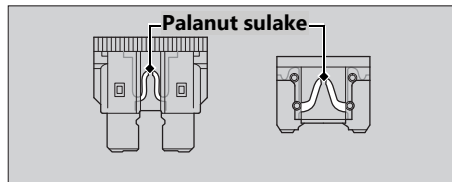

#### HUOM.

Sulakkeen vaihtaminen suurempaan yleensä lisää merkittävästi sähköjärjestelmän vaurioitumisriskiä.

Jos sulake palaa toistuvasti, ajoneuvossa on todennäköisesti sähkövika. Tarkastuta ajoneuvosi jälleenmyyjälläsi.

### Moottoriöljy

Moottoriöljyn kulutus vaihtelee ja öljyn laatu heikkenee ajo-olosuhteista riippuen ajan myötä. Tarkista moottoriöljyn määrä säännöllisesti ja lisää suositeltua moottoriöljyä tarvittaessa. Likainen tai vanha öljy tulisi vaihtaa mahdollisimman pian.

#### ■ Moottoriöljyn valitseminen

Katso suositellut moottoriöljyt kohdasta "Tekniset tiedot". 📖 s. 204

Jos käytät muuta kuin Hondan moottoriöljyä, tarkista merkintä varmistaaksesi, että öljy täyttää kaikki alla mainitut standardit:

- JASO T 903 -standardi<sup>\*1</sup>: MA
- SAE -standardi<sup>\*2</sup>: 10W-30
- API-luokitus<sup>\*3</sup>: SJ tai korkeampi

- \*1. JASO T 903 -standardi on luokitus, joka on tarkoitettu nelitahtisten moottoripyörän moottoreiden moottoriöljyille. Luokkia on kaksi: MA ja MB. Esimerkiksi seuraava tarra näyttää MA-luokituksen.

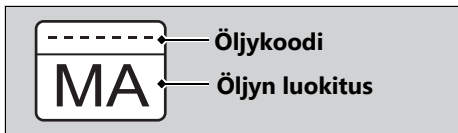

- \*2. SAE-standardissa öljyt luokitellaan viskositeetin mukaan.
- \*3. API-luokituksessa määritellään moottoriöljyjen laatu ja tehokkuusluokitus. Käytä vähintään SJ-luokan öljyjä, pois lukien öljyt, joissa on merkintä "Energy Conserving" tai "Resource Conserving" pyöreässä API-symbolissa.

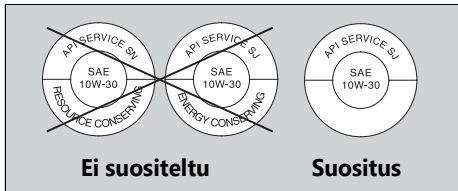

## Jarruneste

Älä lisää tai vaihda jarrunestettä kuin hätätilanteessa. Käytä vain uutta jarrunestettä avaamattomasta pullostasta. Jos lisäät nestettä, huollata jarrujärjestelmää jälleenmyyjälläsi mahdollisimman pian.

### HUOM.

Jarruneste voi vaurioittaa muovipintoja tai maalattuja pintoja.

Pyöhi roiskeet välittömästi ja pese alue huolella.

### Suosittelut jarruneste:

Hondan DOT 4 jarruneste tai sitä vastaava

## Ketju

Ketju on tarkistettava ja voideltava säännöllisesti. Tarkista ketju useammin, jos ajat huonokuntoisilla teillä, suurilla nopeuksilla tai kiihdytät usein ja nopeasti. ➔ s. 149

Jos ketju ei liiku sujuvasti, se pitää erikoista ääntä, sen rullat ovat vaurioituneet, sen tapit ovat löysällä, siitä puuttuu O-renkaita tai siinä on taipumia, tarkistuta ketju jälleenmyyjälläsi.

## Huollon perusperiaatteet

Tarkista myös eturatas ja takaratas. Jos rattaissa on kuluneita tai vaurioituneita hampaita, vaihdata ratas jälleenmyyjälläsi.

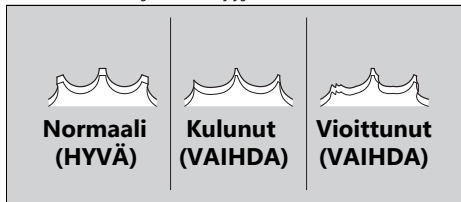

### HUOM.

Jos uusia ketjuja käytetään kuluneiden rattaiden kanssa, ne kuluvat nopeasti.

### Puhdistaminen ja voitelu

Kun olet tarkistanut vapaaliikkeen, puhdista ketju ja rattaat pyörittäen takapyörää. Käytä pehmeää liinaa ja erityisesti O-rengasketjuille tarkoitettua ketjunpuhdistusainetta tai neutraalia puhdistusainetta. Käytä pehmeää harjaa, jos ketju on likainen. Kun ketju on pesty, pyyhi se kuivaksi ja voitele suositellulla voiteluaineella.

### Suosittelu voiteluaine:

O-rengasketjuille tarkoitettu ketjun voiteluaine

Jollei sellaista ole saatavilla, käytä SAE 80 tai 90 -vaihteistoöljyä.

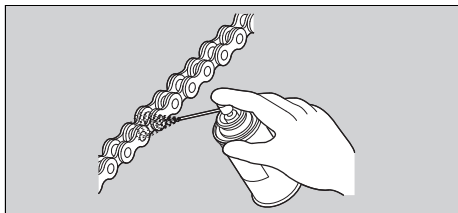

Älä käytä höyrypesuria, painepesuria, teräsharjaa, haihtuvia liuottimia kuten bensiiniä tai bentseeniä, hioma-ainetta sisältävää puhdistusainetta, ketjunpuhdistusainetta tai voiteluainetta, jota EI OLE suunniteltu erityisesti O-rengasketjuille, sillä nämä saattavat vaurioittaa O-rengastiivisteitä. Varo, ettei voiteluainetta mene jarruihin tai renkasiin. Älä käytä liikaa ketjun voiteluainetta, jotta sitä ei joudu vaatteillesi ja ajoneuvon osiin.

### Suosittelun jäähdytysneste

Vain Intia, Thaimaa, Vietnam, Filippiinit

Käytä vain aitoa HONDAN ESISEKOITETTUA JÄÄHDYTYSNESTETTÄ laimentamatta sitä vedellä. Aito HONDAN ESISEKOITETTU JÄÄHDYTYSNESTE ehkäisee erinomaisesti korroosiota ja ylikuumenemista. Jäähdytysneste on tarkastettava ja vaihdettava asianmukaisesti noudattamalla huoltoaikataulua. ➔ s. 115

#### HUOM.

Muun kuin alumiinimoottoreille tarkoitetun jäähdytysnesteen tai hana-/mineraaliveden käyttö saattaa aiheuttaa korroosiota.

Paitsi Intia, Thaimaa, Vietnam, Filippiinit

Pro Honda HP -jäähdytysneste on esisekoitettu jäänestoaineen ja tislattun veden seos.

#### Sekoitusuhde:

50 % pakkasnestettä ja 50 % tislattua vettä

Jos pakkasnestettä on alle 40 %, se ei suojaa tarpeeksi ruosteelta ja kylmältä. Yli 60 % pakkasnestettä suojaa paremmin kylmässä ilmastossa.

#### HUOM.

Muun kuin alumiinimoottoreille tarkoitetun jäähdytysnesteen tai hana-/mineraaliveden käyttö saattaa aiheuttaa korroosiota.

### Kampikammion huohotin

Huollata useammin, jos ajat sateessa, täydellä kaasulla tai sen jälkeen, kun ajoneuvo on pesty tai kaatunut. Huollata, jos kerääntymätaso näkyy tyhjennysputken läpinäkyvässä osassa. Jos tyhjennysputki tulvii, ilmansuodattimeen saattaa päästä moottoriöljyä, mikä heikentää moottorin tehokkuutta.

### Renkaat (tarkastus/vaihto)

#### Rengaspaineiden tarkistaminen

Tarkista renkaat silmämääräisesti ja mittaa paineet rengaspainemittarilla ainakin kerran kuussa tai aina kun renkaat näyttävät mielestäsi tyhjiltä. Tarkasta rengaspaineet aina renkaiden ollessa kylmät.

#### Mahdollisten vaurioiden tarkistaminen

Tarkista, onko renkaissa viiltoja, uurteita tai halkeamia, tai onko renkaan sivussa tai urassa nauloja tai muita vierasesineitä. Tarkista myös, onko renkaiden sivuilla epätavallisia muhkuroita tai pullistumia.

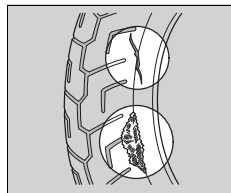

#### Epänormaalin kulumisen tarkistaminen

Tarkista, ettei renkaiden kulutuspinta ole kulunut epänormaalisti.

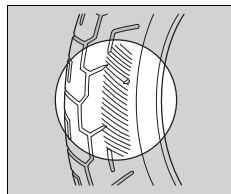

## Rengasurien tarkastaminen

Tarkista urien kuluman ilmaiset. Jos ne näkyvät, vaihda renkaat välittömästi. Jotta ajaminen olisi turvallista, vaihda renkaat, joiden uran minimisyvyys on saavutettu.

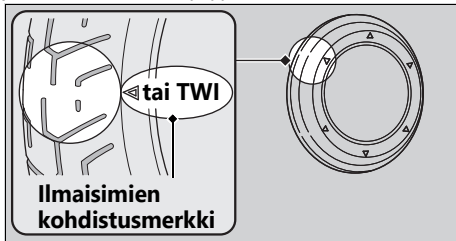

## VAROITUS

Liian kuluneilla tai tyhjillä renkailla ajaminen voi aiheuttaa onnettomuuden, jossa saatat saada vakavia vammoja tai jopa kuolla.

Noudata kaikkia tämän oppaan rengaspaineita ja huoltoa koskevia ohjeita.

### Saksa

Saksan lain mukaan on kiellettyä ajaa renkailla, joiden urasyvyys on alle 1,6 mm.

## Huollon perusperiaatteet

Vaihdata renkaat jälleenmyyjällesi.

Katso lisätietoja suositelluista renkaista, rengaspaineista ja urien minimisyvyydestä kohdasta "Tekniset tiedot". 📖 s. 204

Noudata näitä ohjeita aina renkaita vaihtaessasi:

- Käytä suositeltuja tai niitä vastaavia renkaita, jotka ovat saman kokoiset sekä rakenteeltaan, nopeusluokitukseltaan ja kuormitusominaisuuksiltaan samanlaiset.
- Tasapainotuta pyörä Hondan alkuperäisillä painoilla tai niitä vastaavilla, kun rengas on asennettu.
- Älä asenna tämän ajoneuvon sisäkumittomiin renkaihin sisärengasta. Renkaan kuumeneminen voi aiheuttaa sisärenkaan puhkeamisen.
- Käytä tässä ajoneuvossa vain sisärenkaattomia renkaita.

Vanteet on suunniteltu sisäkumittomille renkailla. Voimakkaan kiihdytyksen tai jarrutuksen aikana sisärenkaalla varustettu rengas saattaa luistaa vanteella ja tyhjentyä nopeasti.

## **VAROITUS**

Epäasianmukaisten renkaiden asentaminen saattaa vaikuttaa haitallisesti ajoneuvosi vakauteen ja käsiteltävyyteen, mikä saattaa aiheuttaa vakavaan vammautumiseen tai jopa kuolemaan johtavan onnettomuuden.

Käytä aina renkaita, jotka ovat tämän oppaan koko- ja tyyppisuositusten mukaisia.

# Työkalut

## Paitsi CB500XA/XAC

Työkalusarja on takaistuimen alla. ➔ s. 136

## CB500XA/XAC

Työkalusarja on istuimen alla. ➔ s. 137

Voit tehdä joitakin korjauksia tien päällä, pieniä säätöjä ja osien vaihtoa työkalusarjan työkaluilla.

- Haka-avain
- 10 × 14 mm:n jakoavain
- Tavallinen/Philips-ruuvimeisseli
- Ruuvimeisselin kahva
- Jatkotanko
- 5 mm:n kuusiokoloavain
- Sulakkeiden irrotustyökalu

## Vain CB500XA/XAC

- Kypärän pidinvajjeri

## Akku

### Irrotus

Varmista, että virtakytkin on  $\odot$  (Off)-asennossa.

1. **Paitsi CB500XA/XAC**  
Irrota etuistuin. ➔ s. 135  
**CB500XA/XAC**  
Poista istuin. ➔ s. 137
2. Vapauta sulakerasian kieleke.
3. Siirrä sulakerasia sivuun.
4. Irrota kumihihna koukusta ja poista se.
5. Kytke irti akun miinusnapa  $\ominus$ .
6. Nosta akun kansi ylös.

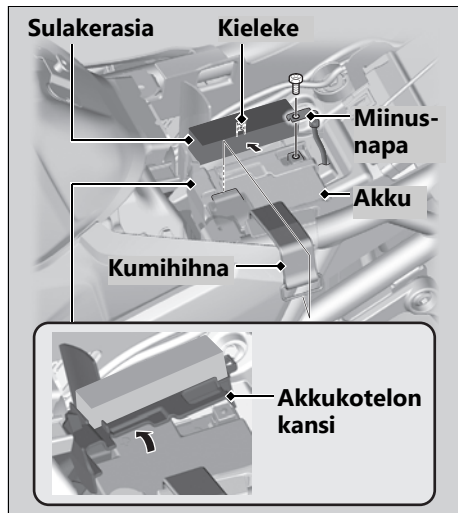

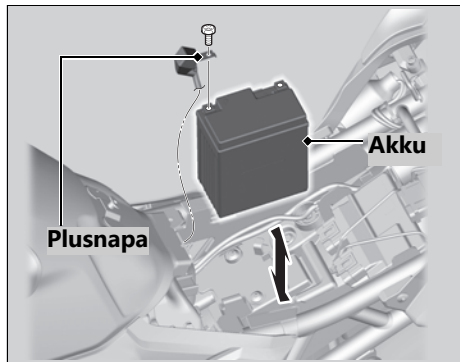

7. Kytke irti akun plusnapa ⊕.
8. Poista akku varoen pudottamasta napojen muttereita.

## Asennus

Asenna osat käänteisessä järjestyksessä irrotukseen nähden. Kytke aina plusnapa ⊕ ensin. Varmista, että pultit ja mutterit ovat tiukalla.

Varmista, että kello näyttää oikeaa aikaa, kun akku on kytketty takaisin. ➤ s. 65

Katso lisätietoja akun käsittelystä kohdasta "Huollon peruseriaatteen". ➤ s. 122

"Akku tyhjenee." ➤ s. 170

## Pidike

Paitsi CB500XA/XAC

### Irrotus

1. Paina keskitappia lukituksen vapauttamiseksi.
2. Vedä pidike aukosta.



### Asennus

1. Paina keskitapin alaosa.



2. Työnnä pidike aukkoon.
3. Paina keskitappia lukitaksesi pidikkeen.

## Etuistuin

Paitsi CB500XA/XAC

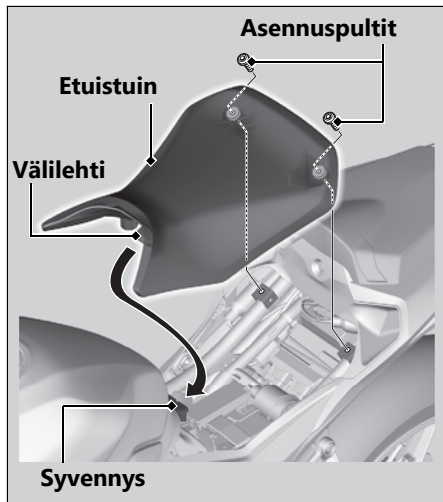

### Irrotus

1. Vedä istuimen takakulmia ylös ja irrota sitten asennuspultit.
2. Vedä istuinta taakse ja ylös.

### Asennus

1. Työnnä kieleke syvennykseen.
2. Asenna ja kiristä asennuspultit asianmukaisesti.  
Varmista, että istuin on kunnolla kiinni vetämällä sitä kevyesti ylöspäin.

## Takaistuin

Paitsi CB500XA/XAC

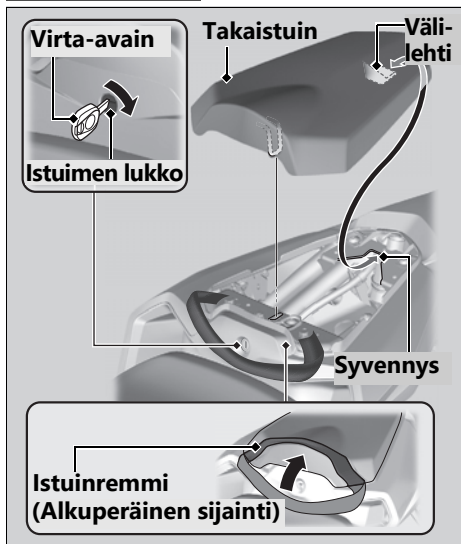

### Irrotus

1. Siirrä istuinremmiä eteenpäin.
2. Työnnä virta-avain istuimen lukkoon.
3. Käännä virta-avainta myötäpäivään ja vedä takaistuinta eteenpäin ja ylös.

### Asennus

1. Työnnä kieleke syvennykseen.
2. Työnnä takaistuimen etuosaa alaspäin ja työnnä samalla virta-avain istuimen lukkoon.  
Varmista, että istuin on kunnolla kiinni vetämällä sitä kevyesti ylöspäin.
3. Siirrä istuinremmi takaisin alkuperäiselle paikalleen.

Istuin lukittuu automaattisesti, kun se on asennettu paikoilleen.

# Istuin

CB500XA/XAC

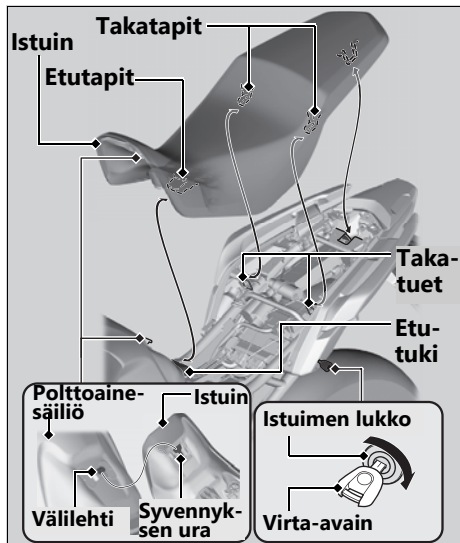

## Irrotus

1. Työnnä virta-avain istuimen lukkoon.
2. Käännä virta-avainta myötäpäivään ja vedä istuinta eteenpäin ja ylös.

## Asennus

1. Linjaa syvennyksen ura kielekkeen kanssa.
2. Työnnä etutappi etutukeen.
3. Työnnä takatappi takatukiin.
4. Paina istuimen takaosaa eteenpäin ja alas, kunnes se lukittuu paikalleen.  
Varmista, että istuin on kunnolla kiinni vetämällä sitä kevyesti ylöspäin.

Istuin lukittuu automaattisesti, kun se on asennettu paikoilleen.

Varo, ettet vahingossa lukitse avaintasi istuimen alla olevaan lokeroon.

## Vasen sivukate

Paitsi CB500XA/XAC

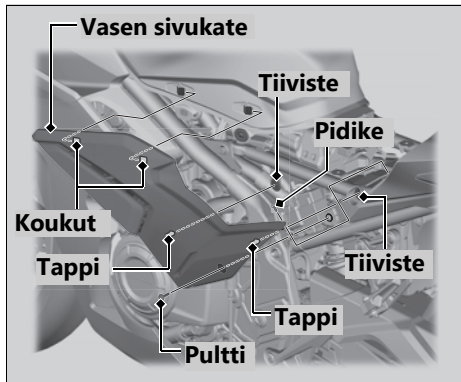

Huolto

### Irrotus

1. Irrota etuistuin. ► s. 135
2. Poista pultti ja pidikkeet. ► s. 134
3. Poista tapit tiivisteistä ja irrota vasen sivusuojus.

### Asennus

Asenna osat käänteisessä järjestyksessä irrotukseen nähden.

CB500XA/XAC

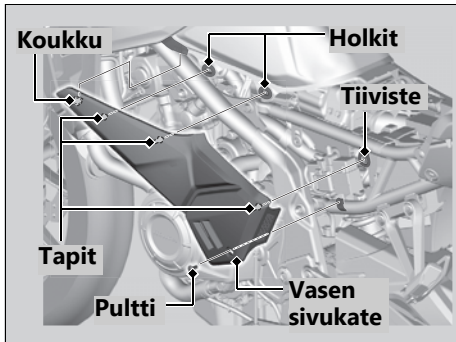

## Irrotus

1. Poista istuin. ► s. 137
2. Irrota pultti.
3. Poista tapit tiivisteistä ja irrota vasen sivusuojus.

## Asennus

Asenna osat käänteisessä järjestyksessä irrotukseen nähden.

## Moottoriöljyn tarkistaminen

1. Jos moottori on kylmä, käytä sitä joutokäynnillä 3–5 minuuttia.
2. Käännä virtakytkin asentoon  (Off) ja odota 2–3 minuuttia.
3. Aseta ajoneuvosi pystyasentoon vakaalle ja tasaiselle alustalle.
4. Tarkista, että öljymäärän tarkastusikkunan öljytaso on ylärajan merkinnän ja alarajan merkinnän välissä.



## Moottoriöljyn lisääminen

Jos moottoriöljy on alarajan merkinnän alapuolella tai lähellä sitä, lisää suositeltua moottoriöljyä. 📖 s. 124, 📖 s. 204

1. Poista öljyn täyttökorkki. Lisää suositeltua öljyä, kunnes öljyn taso on ylärajan merkinnän kohdalla.
  - ▶ Kun tarkastat öljytasoa, aseta ajoneuvosi pystyasentoon vakaalle ja tasaiselle alustalle.
  - ▶ Älä täytä ylärajan merkinnän yli.
  - ▶ Varmista, ettei öljyntäyttöaukkoon pääse vierasesineitä.
  - ▶ Pyyhi roiskeet välittömästi.

2. Asenna öljyn täyttökorkki tiukasti takaisin.

### HUOM.

Liian suuren öljymäärän täyttäminen tai käyttö liian vähällä öljyllä saattaa vaurioittaa moottoria. Älä sekoita eri öljymerkkejä tai öljylaatuja. Ne saattavat vaikuttaa voiteluun ja kytkimen toimintaan.

Katso öljysuosituksot ja öljynvalintaohjeet kohdasta "Huollon peruseriaatteen". 📖 s. 124

## Jäähdytysneste tarkistaminen

Tarkista paisuntasäiliössä olevan jäähdytysneste määrän, kun moottori on kylmä.

1. Pysäköi ajoneuvo vakaalle ja tasaiselle alustalle.
2. Pidä ajoneuvo pystyasennossa.
3. Tarkista, että jäähdytysneste paisuntasäiliön jäähdytysnestetaso on YLÄRAJAN merkinnän ja ALARAJAN merkinnän välissä.

Jos jäähdytysneste taso alenee huomattavasti tai paisuntasäiliö on tyhjä, pyörässä on todennäköisesti merkittävä vuoto. Tarkastuta ajoneuvosi jälleenmyyjälläsi.

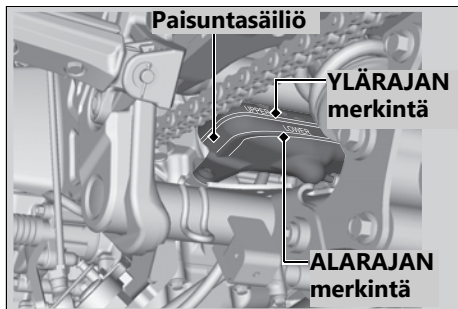

## Jäähdytysneste lisäminen

Jos jäähdytysneste taso on alatasen merkinnän alapuolella, lisää suositeltua jäähdytysnestettä (☑ s. 127) kunnes taso on YLÄRAJAN merkinnän kohdalla.

Lisää nestettä vain paisuntasäiliön korkista, äläkä irrota jäähdyttimen korkkia.

1. Poista paisuntasäiliön korkki ja lisää nestettä valvoen samalla jäähdytysnesteen määrä.
  - Älä täytä YLÄRAJAN merkinnän yli.
  - Varmista, ettei paisuntasäiliön aukkaan pääse vierasesineitä.
2. Asenna paisuntasäiliön korkki tiukasti takaisin.

## **!VAROITUS**

Jos jäähdyttimen korkki irrotetaan moottorin ollessa kuuma, jäähdytysnestettä saattaa roiskua ulos ja voit polttaa itsesi.

Anna aina moottorin ja jäähdyttimen jäähtyä ennen jäähdyttimen korkin irrottamista.

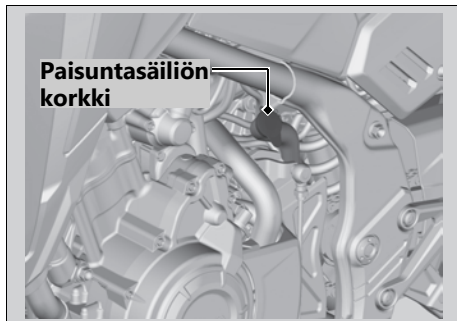

## Jarrunesteen tarkastus

1. Aseta ajoneuvosi pystyasentoon vakaalle ja tasaiselle alustalle.
2. **Edessä** Tarkista, että jarrunestesäiliö on vaakatasossa ja nestetaso on ALARAJAN merkinnän yläpuolella.  
**Takana** Tarkista, että jarrunestesäiliö on vaakatasossa ja nestetaso on ALARAJAN merkinnän ja YLÄRAJAN merkinnän välissä.

Jos kummankaan säiliön jarrunestetaso on ALARAJAN merkinnän alapuolella tai jarruvivun ja -polkimen vapaaliike on liian suuri, tarkista jarrupalojen kuluneisuus.

Jos jarrupalat eivät ole kuluneet, kyseessä on todennäköisesti vuoto. Tarkastuta ajoneuvosi jälleenmyyjälläsi.

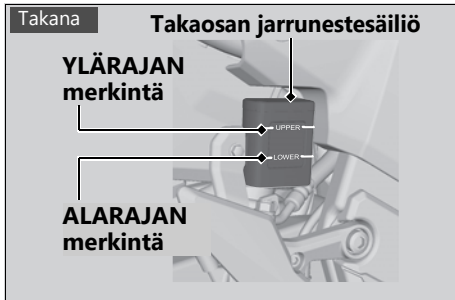
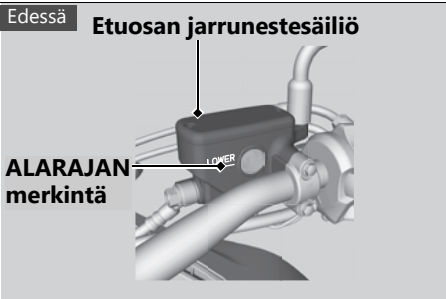

## Jarrupalojen tarkistaminen

---

Tarkista jarrupalojen kulumisilmaisimien kunto.

Jarrupalat on vaihdettava, jos jarrupala on:

**Edessä Paitsi CB500XA/XAC** kulunut ilmaisimen loppuun asti.

**Edessä CB500XA/XAC** kulunut ilmaisimeen asti.

**Takana** kulunut ilmaisimeen asti.

- 1. Edessä Paitsi CB500XA/XAC** Tarkista jarrupalat jarrusatulan edestä.  
**Edessä CB500XA/XAC** Tarkista jarrupalat jarrusatulan alapuolelta.  
► Tarkista aina sekä vasen että oikea jarrusatula.
- 2. Takana** Tarkista jarrupalat ajoneuvon takaa oikealta puolelta.

Vaihdata jarrupalat tarvittaessa jälleenmyyjälläsi.

Vaihda aina sekä vasen että oikea jarrupala.

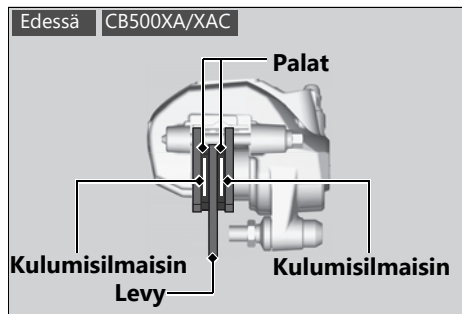
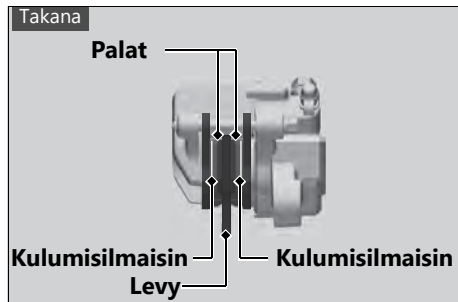
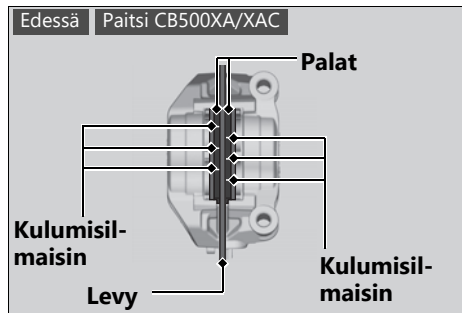

## Jarruvalokytken säätäminen

Tarkista jarruvalokytken toiminta. Pidä jarruvalokytintä painettuna ja kierrä säätömutteria suuntaan A, jos kytkin toimii liian myöhään, tai kierrä säätömutteria suuntaan B, jos kytkin toimii liian aikaisin.

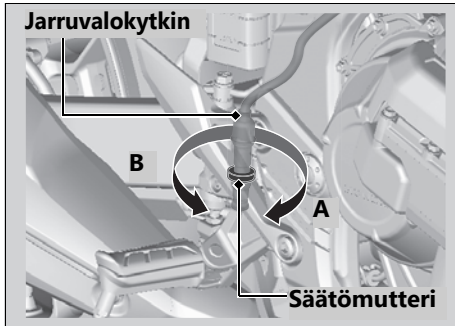

## Sivuseisontatuen tarkistaminen

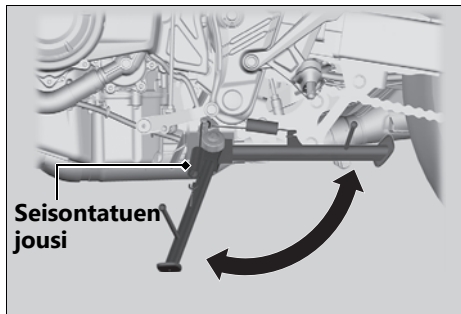

1. Tarkista, että sivuseisontatuki toimii jouhevasti. Jos sivuseisontatuki on jäykkä tai kitisee, puhdista nivelkohta ja voitele niveltappi puhtaalla rasvalla.
2. Tarkista, ettei jousi ole vaurioitunut tai löystynyt.
3. Istu ajoneuvolla, laita vaihteisto vapaalle ja nosta sivuseisontatuki.

4. Käynnistä moottori, paina kytkinvipua ja vaihda vaihde.
5. Laske sivuseisontatuki täysin alas. Moottorin tulisi sammua, kun lasket seisontatuen. Jos moottori ei sammu, tarkastuta ajoneuvosi jälleenmyyjälläsi.

## Ketjun vapaaliikkeen tarkistaminen

Tarkista ketjun vapaaliike useasta kohdasta. Jos vapaaliike ei ole sama kaikissa kohdissa, jotkin lenkit saattavat olla taipuneet ja jumissa. Tarkastuta ketju jälleenmyyjälläsi.

1. Aseta vaihde vapaalle. Sammuta moottori.
2. Aseta ajoneuvo sivuseisontatuen varaan tasaiselle alustalle.
3. Liikuttaele ketjun alaosa ylös- ja alaspäin tarkistaaksesi ketjun vapaaliikkeen rattaiden puolivälissä.

### Ketjun vapaaliike:

Paitsi CB500XA/XAC

25–35 mm

CB500XA/XAC

30–40 mm

- Älä aja ajoneuvolla, jos vapaaliike on yli 50 mm.

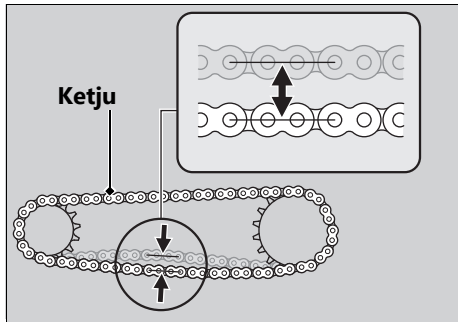

4. Työnnä ajoneuvoa eteenpäin, ja tarkista, että ketju liikkuu tasaisesti.
5. Tarkista rattaat. ➤ s. 125
6. Puhdista ja voitele ketju. ➤ s. 126

## Ketjulaahaimen tarkistaminen

Tarkista ketjulaahaimen kunto.

Ketjulaahain on vaihdettava, jos se on kulunut kulumisen rajaviivaan asti.

Vaihdata ketjulaahain tarvittaessa jälleenmyyjälläsi.

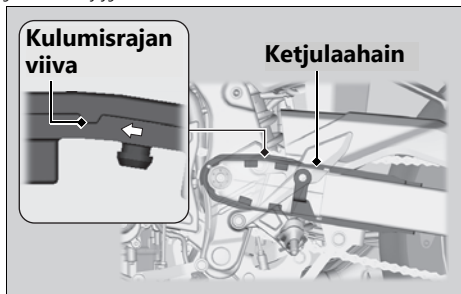

## Kytkimen tarkistaminen

### Kytkinvivun vapaaliikkeen tarkistaminen

CB500FA/CBR500RA/CB500XA

Tarkista kytkinvivun vapaaliike.

CB500FAC/CBR500RAC/CB500XAC

Varmista, että virtakytkin on **O** (Off)-asennossa.

- ▶ Kytkinvivun vapaaliike kasvaa, kun virtakytkin käännetään asentoon **I** (On) vaihteen ollessa vapaalla.

#### Kytkinvivun vapaaliike:

10–20 mm

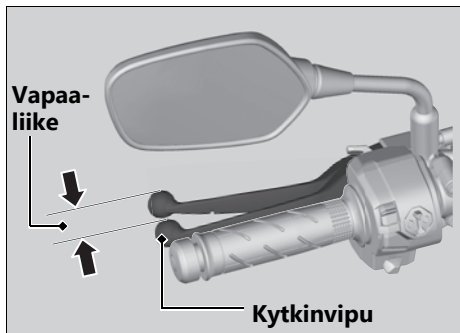

Tarkista, onko kytkinvaijeri taipunut tai kulunut. Vaihdata se tarvittaessa jälleenmyyjälläsi.

Voitele kytkinkaapeli kaupallisella vaijerin voiteluaineella estääksesi kulumista ja korroosiota.

#### HUOM.

Epäasianmukainen vapaaliikkeen säätö saattaa aiheuttaa kytkimen ennenaikaista kulumista.

## Kytkinvivun vapaaliikkeen säätäminen

### Ylempi säätö

CB500FA/CBR500RA/CB500XA

Yritä ensin säätöä kytkinvaijerin ylempällä säätimellä.

CB500FAC/CBR500RAC/CB500XAC

Varmista, että virtakytkin on ○ (Off)-asennossa.

► Kytkinvivun vapaaliike kasvaa, kun virtakytkin käännetään asentoon I (On) vaihteen ollessa vapaalla.

1. Löysää ylempää lukkomutteria.
2. Kierrä kytkinvaijerin ylempää säädintä, kunnes vapaaliike on 10–20 mm.
3. Kiristä ylempi lukkomutteri ja tarkista vapaaliike uudelleen.

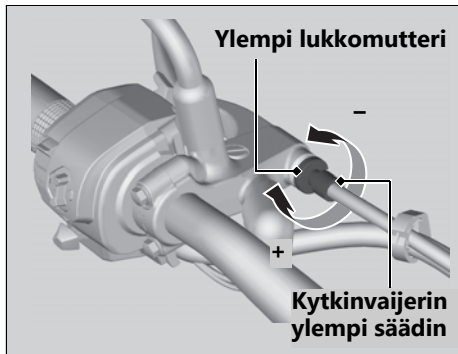

## Alempi säätö

**CB500FA/CBR500RA/CB500XA**

Jos kytkinvaijerin ylempi säädin on auki lähes ääriasennossaan, tai asianmukaista vapaaliikettä ei saada säädettyä, yritä säätää kytkinvaijerin alemmalla säätömutterilla.

**CB500FAC/CBR500RAC/CB500XAC**

Varmista, että virtakytkin on **○** (Off)-asennossa.

- Kytkinvivun vapaaliike kasvaa, kun virtakytkin käännetään asentoon **■** (On) vaihteen ollessa vapaalla.
- 1.** Löysää ylempi lukkomutteri ja kierrä kytkinvaijerin ylempi säädin kokonaan sisään (jotta vapaaliike olisi mahdollisimman suuri). Kiristä ylempi lukkomutteri.
- 2.** Löysää alempaa lukkomutteria.
- 3.** Kierrä säätömutteria, kunnes kytkinvivun vapaaliike on 10–20 mm.
- 4.** Kiristä alempi lukkomutteri ja tarkista kytkinvivun vapaaliike.

- 5.** Käynnistä moottori, paina kytkinvivua ja kytke vaihde. Varmista, ettei moottori sammu eikä ajoneuvo ryömi eteenpäin. Vapauta kytkinvivu vähitellen ja avaa kaasua. Ajoneuvon tulisi liikkua sulavasti ja kiihtyä vähitellen.

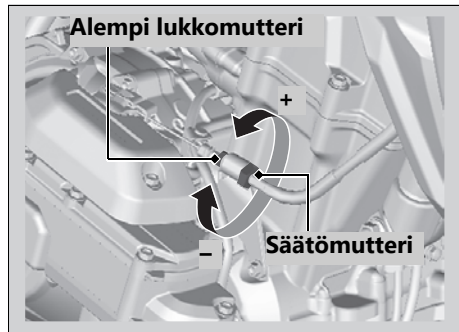

Jos asianmukainen säätö ei onnistu tai kytkin ei toimi oikein, ota yhteyttä jälleenmyyjäsi.

## Kaasun tarkistaminen

Kun moottori on sammutettuna, tarkista, että kaasu kiertyy jouhevasti täysin suljetusta täysin auki kaikissa ohjaustangon asennoissa ja kaasun vapaaliike on asianmukainen. Jos kaasu ei liiku pehmeästi, sulkeudu automaattisesti tai jos vajjeri on vaurioitunut, tarkistuta ajoneuvo jälleenmyyjälläsi.

### **Kaasukahvan laipan vapaaliike:**

2–6 mm

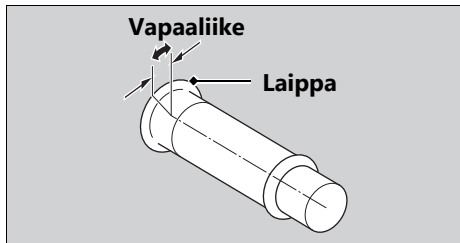

## Jarruvivun säätö

Voit säätää jarruvivun ja kahvan välistä etäisyyttä.

### ! Säätömenetelmä

Kierrä säädintä, kunnes numerot ovat kohdakkain indeksimerkinnän kanssa, työntäen samalla vipua eteenpäin haluttuun asentoon.

Tarkista säädön jälkeen ja ennen ajoon lähtöä, että vipu toimii asianmukaisesti.

#### HUOM.

Älä kierrä säädintä yli luonnollisen ääriasennon.

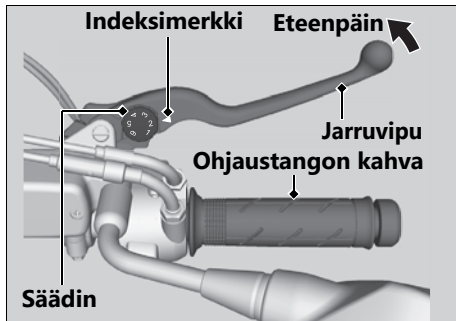

## Takajousituksen säätö

### Jousen esijännitys

Voit säätää jousen esijännitystä säätimellä kuorman ja tien pinnan mukaan.

Kierrä säädintä työkalusarjan haka-avaimella (► s. 131).

Kierrä säädintä haka-avaimella ja jatkotangolla. Asento 1 on tarkoitettu pienemmälle jousen esijännitykselle (pehmeä).

Asennoissa 3–5 jousen esijännitys on suurempi (kova).

Vakioasento on 2.

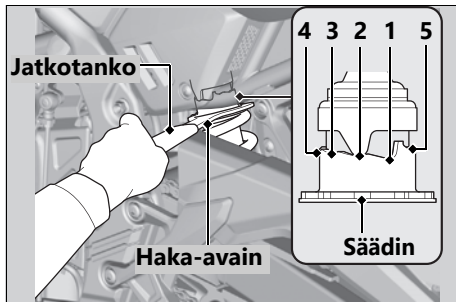

#### HUOM.

Jos säädin käännetään suoraan asennosta 1 asentoon 5 tai asennosta 5 asentoon 1, se saattaa vaurioittaa iskunvaimenninta.

#### HUOM.

Älä kierrä säädintä yli ääriasennon.

#### HUOM.

Takaiskunvaimennin sisältää paineistettua typpikaasua. Älä yritä purkaa, huoltaa tai irrottaa vaimenninta. Ota yhteyttä jälleenmyyjäsi.

# Vianetsintä

<b>Moottori ei käynnisty (HISS-merkkivalo pysyy päällä)</b> .....	s. 158
<b>Ylikuumentuminen (jäähdytysnesteen korkean lämpötilan merkkivalo / varoitusvalo palavat)</b> .....	s. 159
<b>Varoitusvalot palavat tai vilkkuvat</b> .....	s. 160
Alhaisen öljynpaineen merkkivalo.....	s. 160
PGM-FI-järjestelmän (Programmed Fuel Injection) vikamerkkivalo (MIL) .....	s. 161
Lukkiutumattomien ABS-jarrujen merkkivalo .....	s. 162
Väännön hallinnan merkkivalo .....	s. 163
<b>Muut vikamerkkivalot</b> .....	s. 164

Jos "-" vilkkuu vaihteen asennon osoittimessa .....	s. 164
Jos Honda E-Clutch -varoitusvalo ilmestyy INFO-alueelle .....	s. 164
Polttoainemittarin vian ilmoitus .....	s. 165
Jäähdytysnesteen lämpötilamittarin vian merkkivalo.....	s. 166
<b>Rengasrikko</b> .....	s. 167
<b>Älypuhelimien pariliitos epäonnistui</b> .....	s. 168
<b>Sähkövika</b> .....	s. 170
Akku tyhjenee.....	s. 170
Palanut polttimo .....	s. 170
Palanut sulake .....	s. 172
<b>Kun peilin varsi on siirtynyt</b> .....	s. 174

### Käynnistysmoottori pyörii, mutta moottori ei käynnisty

---

Tarkasta seuraavat asiat:

- Tarkista, että käynnistät moottoria asianmukaisesti. ➡ s. 93
- Tarkasta, että polttoainesäiliössä on bensiiniä.
- Tarkasta palaako PGM-FI-järjestelmän toimintahäiriön merkkivalo.
  - ▶ Jos merkkivalo palaa, ota yhteyttä jälleenmyyjäsi mahdollisimman pian.
- Tarkista, pysyykö HISS-merkkivalo päällä.
  - ▶ Käännä virtalukko asentoon **O** (Off) ja poista avain. Työnnä avain pohjaan ja käännä virtalukko asentoon **I** (On). Jos merkkivalo pysyy päällä, tarkista seuraavat asiat

Tarkista, onko virtalukon läheisyydessä muita HISS-avaimia (mukaan lukien vara-avaimet).

Tarkista, ettei avaimessa ole mitään metallisia sinettejä tai tarroja.

Jos HISS-merkkivalo pysyy silti vielä päällä, tarkastuta ajoneuvosi jälleenmyyjälläsi.

### Käynnistysmoottori ei toimi

---

Tarkasta seuraavat asiat:

- Tarkista, että käynnistät moottoria asianmukaisesti. ➡ s. 93
- Tarkista, onko sulake palanut. ➡ s. 172
- Tarkista ovatko akkukytkenät löysällä (➡ s. 132) tai ovatko akun navat hapettuneet (➡ s. 122).
- Tarkista akun kunto. ➡ s. 170

Jos ongelma jatkuu, tarkastuta ajoneuvosi jälleenmyyjälläsi.

Moottori on ylikuumentunut seuraavissa tapauksissa:

- Jäähdytysnesteen korkean lämpötilan merkkivalo ja varoitusvalo syttyvät. Jäähdytysnesteen korkean lämpötilan merkkivalo näytetään varoitustiedoissa.

➡ s. 74, ➡ s. 78

Myös jäähdytysnesteen lämpötilamittarin segmentti H vilkkuu. ➡ s. 74

- Pyörä kiihtyy hitaasti.

Jos näin käy, aja turvallisesti tien sivuun ja suorita seuraavat toimenpiteet.

Pitkäaikainen joutokäynti suurella kierrosnopeudella saattaa aiheuttaa jäähdytysnesteen korkean lämpötilan merkkivalon ja varoitusvalon syttymisen.

### HUOM.

Jos ajamista jatketaan moottorin ollessa ylikuumentunut, se saattaa vaurioitua vakavasti.

1. Sammuta moottori virtakytkintä kääntämällä ja käännä virtakytkin sitten takaisin asentoon **I** (On).
2. Tarkista, että jäähdyttimen tuuletin toimii ja käännä virtakytkin asentoon **O** (Off).  
**Puhallin ei toimi:**  
Kyseessä saattaa olla vika. Älä käynnistä moottoria. Kuljeta ajoneuvo jälleenmyyjällesi.  
**Puhallin toimii:**  
Anna moottorin jäähtyä virtakytkimen ollessa asennossa **O** (Off).
3. Kun moottori on jäähtynyt, tarkista jäähdyttimen letku ja katso, onko siinä vuotoja. ➡ s. 142  
**Jos kyseessä on vuoto:**  
Älä käynnistä moottoria. Kuljeta ajoneuvo jälleenmyyjällesi.
4. Tarkista paisuntasäiliössä olevan jäähdytysnesteen määrä. ➡ s. 142  
▶ Lisää jäähdytysnestettä tarpeen mukaan.
5. Jos kohdissa 1–4 ei ilmene vikaa, voit jatkaa ajamista, mutta pidä tarkkaan silmällä lämpötilamittaria.

## Alhaisen öljynpaineen merkkivalo

Jos alhaisen öljynpaineen merkkivalo ja varoitusvalo syttyvät, aja varovasti tien sivuun ja sammuta moottori.

Alhaisen öljynpaineen merkkivalo näytetään varoitustiedoissa. ➡ s. 74, ➡ s. 78

### HUOM.

Jos ajamista jatketaan alhaisen öljynpaineen merkkivalon palaessa, se saattaa vaurioitua vakavasti.

1. Tarkista moottorin öljyntaso ja lisää öljyä tarvittaessa. ➡ s. 140, ➡ s. 141
2. Käynnistä moottori.
  - ▶ Jatka ajamista vain jos alhaisen öljynpaineen merkkivalo ja varoitusvalo sammuvat.

Nopea kiihdytys voi hetkellisesti aiheuttaa alhaisen öljynpaineen merkkivalon ja varoitusvalon syttymisen, etenkin jos öljy on alhaisen tason merkinnän kohdalla tai sen lähellä.

Jos alhaisen öljynpaineen merkkivalo ja varoitusvalo jäävät palamaan, vaikka öljyn taso on asianmukainen, sammuta moottori ja ota yhteyttä jälleenmyyjäsi.

Jos moottoriöljyn taso laskee nopeasti, ajoneuvossasi saattaa olla vuoto tai muu vakava vika. Tarkastuta ajoneuvosi jälleenmyyjälläsi.

## PGM-FI-järjestelmän (Programmed Fuel Injection) vikamerkkivalo (MIL)

ED, II ED, III ED, KO, II KO, III KO tyyppi

### Syitä merkkivalon syttymiselle tai vilkkumiselle

- Syttyy, jos moottorin päästönhallintajärjestelmässä on ongelma.
- Vilkkuu, jos moottorissa havaitaan sytytyshäiriöitä.

### Mitä tehdä, jos merkkivalo syttyy

Vältä korkeita nopeuksia ja tarkastuta ajoneuvosi välittömästi jälleenmyyjällä.

#### HUOM.

Jos ajon aikana toimintahäiriön merkkivalo palaa, päästöjen hallintajärjestelmä ja moottori voivat vaurioitua.

### Mitä tehdä, jos merkkivalo vilkkuu

Pysäköi ajoneuvo turvalliseen paikkaan, jossa ei ole syttyviä esineitä, ja odota vähintään 10 minuuttia moottori sammutettuna, kunnes se jäähtyy.

#### HUOM.

Jos toimintahäiriön merkkivalo vilkkuu uudelleen moottorin uudelleenkäynnistyksen yhteydessä, aja lähimmälle jälleenmyyjälle enintään nopeudella 50 km/h (31 mph). Tarkistuta ajoneuvo.

#### Paitsi ED, II ED, III ED, KO, II KO, III KO tyyppi

Jos merkkivalo syttyy ajon aikana, PGM-FI-järjestelmässä on vakava vika. Vähennä nopeutta ja tarkastuta ajoneuvosi jälleenmyyjälläsi mahdollisimman pian.

## Lukkiutumattomien ABS-jarrujen merkkivalo

---

Jos merkkivalo käyttäytyy jollakin seuraavista tavoista, ABS-järjestelmässä saattaa olla vakava vika. Vähennä nopeutta ja tarkastuta ajoneuvosi jälleenmyyjälläsi mahdollisimman pian.

- Merkkivalo syttyy tai alkaa vilkkua ajon aikana.
- Merkkivalo ei syty, kun virtakytkin on **I** (On)-asennossa.
- Merkkivalo ei sammuu, kun nopeus ylittää 10 km/h.

Jos ABS-merkkivalo jää palamaan, jarrut ovat toiminnassa tavalliseen tapaan, mutta ilman lukkiutumisen estojärjestelmää.

ABS-merkkivalo saattaa vilkkua, kun pyörität takapyörää takapyörän ollessa nostettuna irti maasta. Käännä tässä tapauksessa virtakytkin **O** (Off)-asentoon ja takaisin **I** (On)-asentoon. ABS-merkkivalo sammuu, kun ajonopeus saavuttaa 30 km/h.

## Väännön hallinnan merkkivalo

Jos merkkivalo käyttäytyy jollakin seuraavista tavoista, väännönhallinta järjestelmässä saattaa olla vakava vika. Vähennä nopeutta ja tarkastuta ajoneuvosi jälleenmyyjälläsi mahdollisimman pian.

- Merkkivalo syttyy ja palaa koko ajan ajon aikana.
- Merkkivalo ei syty, kun virtakytkin käännetään **I** (On)-asentoon.
- Merkkivalo ei sammuu, kun nopeus ylittää 5 km/h.

Vaikka väännönhallinnan merkkivalo palaa, voit silti ajaa ajoneuvollasi normaalisti ilman väännönhallintaa.

- Jos merkkivalo syttyy kun väännönhallinta on toiminnassa, on kaasua suljettava kokonaan, jotta normaali ajotapa palautuu.

Väännön hallinnan merkkivalo saattaa syttyä, kun pyörität takapyörää ajoneuvon ollessa nostettuna irti maasta. Käänä tässä tapauksessa virtakytkin **O** (Off)-asentoon ja takaisin **I** (On)-asentoon. Väännön hallinnan merkkivalo sammuu, kun ajonopeus on 5 km/h.

### Jos "-" vilkkuu vaihteen asennon osoittimessa

Jos "-" ja nykyinen valittu vaihde vilkkuvat vaihteen asennon osoittimessa, jokin Honda E-Clutchin toiminto ei toimi.

Tarkastuta ajoneuvosi jälleenmyyjästäsi. Tässä tilanteessa voit hetkellisesti ajaa ajoneuvolla kuin manuaalivaihteistoa käyttäessäsi.

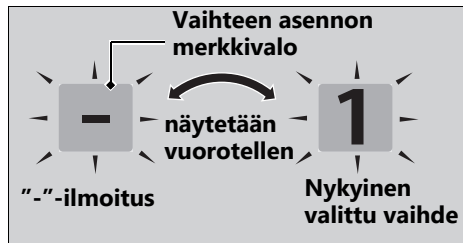

### Jos Honda E-Clutch -varoitussvalo ilmestyy INFO-alueelle

Jos Honda E-Clutch -varoitussvalo näkyy INFO-alueella, Honda E-Clutch ei toimi oikein.

Pysäytä ajoneuvo turvalliseen paikkaan ja käännä virtalukko asentoon **O** (Off) ja sitten takaisin asentoon **I** (On), jolloin voit hetkellisesti ajaa ajoneuvolla manuaalivaihteistoa käyttäen. Tarkastuta ajoneuvosi jälleenmyyjästäsi.

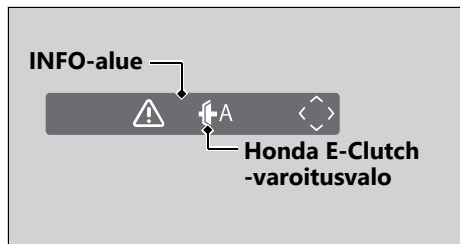

## Polttoainemittarin vian ilmoitus

Jos polttoainejärjestelmässä on vikaa, polttoainemittarin merkkivalot syttyvät kuvan osoittamalla tavalla.

Jos näin tapahtuu, ota yhteyttä jälleenmyyjäsi mahdollisimman pian.

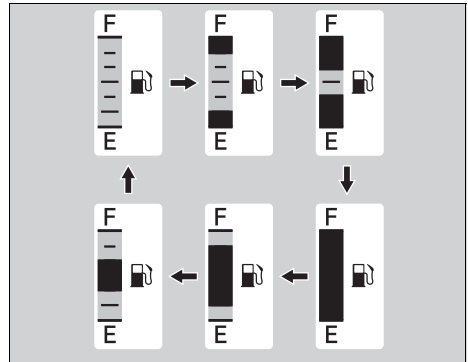
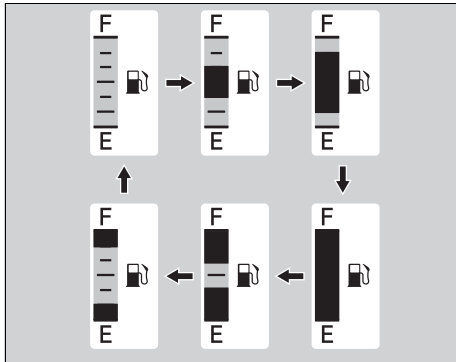

## Jäähdytysnesteen lämpötilamittarin vian merkkivalo

---

Jos jäähdytysjärjestelmässä on vikaa, "---" vilkkuu kuvan osoittamalla tavalla. Jos näin tapahtuu, ota yhteyttä jälleenmyyjäsi mahdollisimman pian.

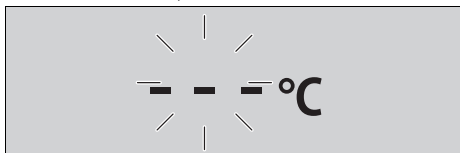

Puhjenneen rankaan korjaaminen tai pyörän irrotus edellyttää erikoistyökaluja ja teknistä osaamista. Suosittelemme, että jätät tämän kaltaiset huoltotoimet jälleenmyyjäsi tehtäväksi.

Tarkastuta/vaihdata rengas jälleenmyyjälläsi aina hätäkorjauksen jälkeen.

### **Hätäkorjaus renkaankorjaussarjalla**

Jos renkaassa on pieni reikä, voit tehdä hätäkorjauksen käyttämällä sisärenkaattoman renkaan korjaussarjaa.

Noudata renkaankorjaussarjan ohjeita.

Kun ajoneuvossa on väliaikainen korjattu rengas, sillä ajaminen on erittäin vaarallista.

Älä aja yli 50 km/h. Vaihdata rengas jälleenmyyjälläsi mahdollisimman pian.

## **VAROITUS**

Kun ajoneuvossa on korjattu rengas, sillä ajaminen voi olla vaarallista. Jos väliaikainen korjaus pettää, se voi johtaa vakavia vammoja tai jopa kuoleman aiheuttavaan törmäykseen.

Jos sinun on ajettava väliaikaisesti korjatulla renkaalla, aja hitaasti ja varovaisesti, äläkä aja yli 50 km/h ennen kuin rengas on vaihdettu.

# Älypuhelimien pariiliitos epäonnistui

Oire	Syy/toimenpide
Älypuhelimien pariiliitos ei onnistu	Jotkin älypuhelimet voivat olla yhteensopimattomia ajoneuvon kanssa ja/tai niiden käytettävissä olevat toiminnot voivat olla rajoitettuja.
	Tarkista, että ajoneuvo sekä älypuhelin ovat parinmuodostustilassa. ➡ s. 90
	Tarkista, ettei läheisyydessä ole toista laitetta ennen parinmuodostuksen uudelleen suorittamista. Lähellä oleva <i>Bluetooth</i> <sup>®</sup> -laite voi joskus vaikuttaa parinmuodotukseen radioaaltoja häiritsemällä tms.
	Kun yhdistät älypuhelinia, varmista, ettei lähellä ole toista <i>Bluetooth</i> <sup>®</sup> -laitetta parinmuodostustilassa. Lähellä oleva <i>Bluetooth</i> <sup>®</sup> -laite voi joskus vaikuttaa parinmuodotukseen radioaaltoja häiritsemällä tms.
	Tarkista, että pariiliitostiedot poistetaan älypuhelimien <i>Bluetooth</i> <sup>®</sup> -asetuksesta. Yhteyden muodostaminen ei ehkä onnistu, jos pariiliitostietoja ei poisteta. Tämä määräytyy käytettävän älypuhelimien mukaan.

Oire	Syy/toimenpide
Älypuhelimien yhdistäminen ei onnistu	Käyttämästäsi älypuhelimesta riippuen voi kestää jonkin aikaa, ennen kuin ajoneuvo muodostaa yhteyden älypuhelimeseen ja alkaa käyttää erillistä sovellusta.
	Yhteys voi katketa tilapäisesti moottorin käynnistyksen yhteydessä, mikä on normaalia eikä toimintahäiriö. Älypuhelin liitetään uudelleen moottorin käynnistyksen jälkeen.
	Tarkista, että <i>Bluetooth</i> <sup>®</sup> -tilakuvake syttyy. Katso lisätietoja älypuhelimesi käyttöoppaasta ja tarkista, että älypuhelin on yhteystilassa.
	Jotkin älypuhelimet, joita käytät, eivät ehkä muodosta yhteyttä automaattisesti. Yhteyden muodostamiseksi seuraa älypuhelimesi käyttöohjeen ohjeita.
	Et voi yhdistää kahta tai useampaa älypuheliminta samanaikaisesti.

Jos ongelma jatkuu edellä kuvatun tarkastuksen jälkeen, tarkistuta ajoneuvo jälleenmyyjällä.

## Akku tyhjenee

Lataa akku käyttäen moottoripyörän akkulaturia.

Irrota akku ajoneuvosta ennen lataamista.



Älä käytä autolle tarkoitettua akkulaturia, sillä se saattaa ylikuumentaa moottoripyörän akun ja aiheuttaa pysyvän vaurion. Jos akku ei palaudu lataamisen jälkeen, ota yhteys jälleenmyyjäsi.

### HUOM.

Auton akun käyttäminen apuvirran antamisessa voi vahingoittaa ajoneuvon sähköjärjestelmää ja sitä ei suositella.

## Palanut polttimo

Vaihda palanut polttimo alla olevien ohjeiden mukaan.

Käännä virtakytkin asentoon  (Off) tai  (Lock).

Anna polttimon jäähtyä ennen vaihtumasta.

Käytä vain suositusten mukaisia polttimoita.

Tarkista, että vaihdettu polttimo toimii asianmukaisesti ennen ajamista.

Katso polttimon wattimäärä kohdasta "Tekniset tiedot". ➔ s. 205

Ajovaloissa, jarruvaloissa, takavaloissa, etusuuntavilkuissa/seisontavaloissa ja takasuuntavilkuissa käytetään useita LED-polttimoita.

Jos jokin LED-polttimoista ei syty, sovi sen huoltamisesta jälleenmyyjäsi kanssa.

## Rekisterikilven valon polttimo

1. Irrota ruuvit, rekisterikilven valon kuori ja rekisterikilven valon kuoren tiiviste.
2. Vedä polttimo suoraan ulos kiertämättä sitä.

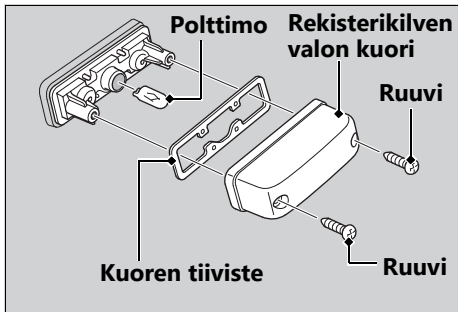

3. Asenna uusi polttimo ja muut osat käänteisessä järjestyksessä irrotukseen nähden.

## Palanut sulake

Tutustu ennen sulakkeiden käsittelemistä osioon "Sulakkeiden tarkistaminen ja vaihto".

➔ s. 124

### Sulakerasian sulakkeet

1. **Paitsi CB500XA/XAC**  
Irrota etuistuin. ➔ s. 135  
**CB500XA/XAC**  
Poista istuin. ➔ s. 137
2. Poista sulakerasian kansi.
3. Vedä sulakkeet yksitellen ulos työkalusarjan sulakkeenvetimellä ja tarkista onko sulakkeita palanut. Vaihda aina palanut sulake saman kokoiseen varasulakkeeseen.
4. Asenna sulakerasian kansi takaisin.
5. **Paitsi CB500XA/XAC**  
Asenna etuistuin takaisin.  
**CB500XA/XAC**  
Asenna istuin takaisin paikalleen.

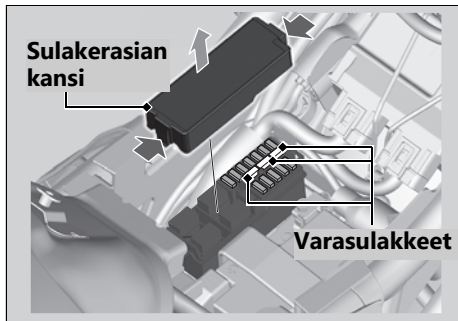

## Pääsulake

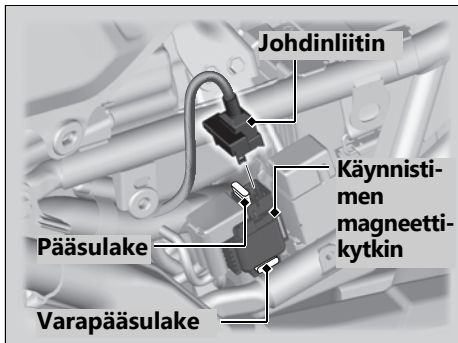

1. Irrota vasen sivukate. ➔ s. 138, ➔ s. 139
2. Kytke käynnistimen magneettikytkimen rajakaapeli irti.

3. Vedä pääsulake ulos ja tarkista onko se palanut. Vaihda aina palanut sulake saman kokoiseen varasulakkeeseen.
  - Varapääsulake on käynnistimen magneettikytkimen alla.
4. Asenna osat käänteisessä järjestyksessä irrotukseen nähden.

### HUOM.

Jos sulake palaa toistuvasti, pyörässä on todennäköisesti sähkövika. Tarkastuta ajoneuvosi jälleenmyyjälläsi.

# Kun peilin varsi on siirtynyt

CBR500RA/RAC

Kun peilin varsi on siirtynyt, palauta se alkuperäiseen asentoonsa.

- Varmista, että peilin varren indeksimerkki on samassa linjassa peilin alustan indeksimerkin kanssa.

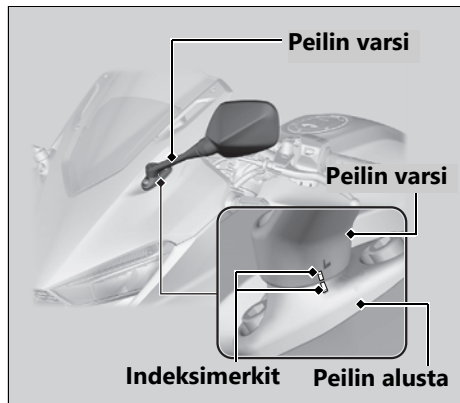

<b>Huoltodiagnoositallentimet</b> .....	s. 176
<b>Avaimet</b> .....	s. 176
<b>Mittarit, hallintalaitteet ja muut toiminnot</b> .....	s. 177
<b>Ajoneuvosta huolehtiminen</b> .....	s. 191
<b>Ajoneuvon säilyttäminen</b> .....	s. 195
<b>Ajoneuvon kuljettaminen</b> .....	s. 195
<b>Sinä ja ympäristö</b> .....	s. 196
<b>Sarjanumerot</b> .....	s. 197
<b>Alkoholia sisältävät polttoaineet</b> .....	s. 198
<b>Katalyysaattori</b> .....	s. 199

# Huoltodiagnoositallentimet

Ajoneuvossasi on huoltoon liittyviä laitteita, jotka tallentavat tietoja ajoneuvon suorituksesta ja ajo-olosuhteista.

Tietojen avulla teknikot voivat diagnosoida, korjata ja huoltaa ajoneuvoa. Näihin tietoihin ei pääse käsiksi kukaan muu kuin lain edellyttämällä tavalla tai ajoneuvon omistajan luvalla.

Honda, sen valtuutetut jälleenmyyjät ja valtuutetut korjaamot, työntekijät, edustajat ja urakoitsijat voivat kuitenkin käyttää näitä tietoja ainoastaan ajoneuvon teknistä diagnosointia, tutkimusta ja kehittämistä varten.

# Avaimet

## Virta-avain

Tässä ajoneuvossa on kaksi virta-avainta ja avaintunniste, jossa on avainnumero ja viivakoodi.

Virta-avaimessa on erityinen siru, jonka ajonestojärjestelmä (HISS) tunnistaa moottorin käynnistämiseksi. Käsittele avainta varoen, jotta vahingoittaisi HISS-komponentteja.

- Älä taivuta avaimia tai altista niitä liialle rasitukselle.
- Vältä pitkäaikaista altistumista auringonvalolle tai korkeille lämpötiloille.
- Älä hio, poraa tai muuta avainten muotoa millään tavoin.
- Älä altista voimakkaalle magneettisäteilylle.

Jos hukkaat kaikki virta-avaimet ja avaintunsteen, on jälleenmyyjäsi vaihdettava PGM-FI-yksikö/virtalukko. Vältä tämä tilanne vara-avaimella.

Jos hukkaat avaimen, teetä välittömästi uusi vara-avain.

Saadaksesi uuden vara-avaimen ja rekisteröidäksesi sen HISS-järjestelmään, vie vara-avain, avaintunniste ja ajoneuvosi jälleenmyyjälle.

► Säilytä avaintunnistetta turvallisessa paikassa.

Metallinen avaimenperä saattaa vaurioittaa virtalukon ympäristöä.

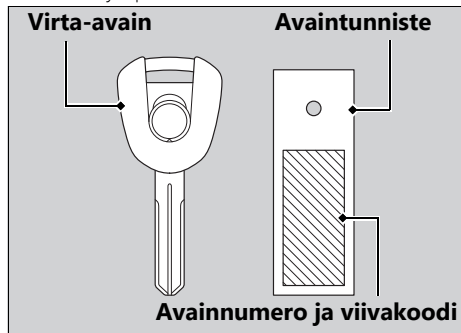

## Mittarit, hallintalaitteet ja muut toiminnot

### Virtakytkin

Jos jätät virtakytkimen I (On)-asentoon moottori sammutettuna, akku tyhjenee.

Älä käännä avainta ajon aikana.

### Moottorin sammutuskytkin

Käytä moottorin sammutuskytkintä vain hätätapauksessa. Jos sammutuskytkintä käytetään ajon aikana, moottori sammuu äkillisesti. Tämä voi olla vaarallista.

Jos sammutat moottorin sammutuskytkintä käyttäen, käännä virtakytkin asentoon O (Off). Akku tyhjenee, jos näin ei tehdä.

### Matkamittari



Näyttö jää arvoon 999,999, kun ajomatka ylittää 999,999 km.



### Osamatkamittari

Jokainen osamatkamittari palautuu arvoon 0.0, kun 9,999.9 km ylittyy.

### HISS

Honda Ignition Security System (HISS) -ajonestojärjestelmä jumittaa moottorin käynnistysjärjestelmän mikäli moottorin käynnistämiseen yritetään käyttää väärin koodattua avainta. Kun virtalukko käännetään  (Off) -asentoon, HISS-ajonestojärjestelmä on aina toiminnassa vaikkei HISS-merkkivalo palaisikaan.

Jos virtalukko käännetään  (On) -asentoon moottorin sammuuskytkimen ollessa  (Run) -asennossa, HISS-merkkivalo syttyy ja sammuu muutaman sekunnin kuluttua merkiksi siitä, että moottorin voi käynnistää. **HISS-merkkivalo ei sammuu**  s. 158

HISS-merkkivalo vilkkuu joka toinen sekunti 24 tunnin ajan siitä kun virtalukko on käännetty  (Off) -asentoon. Tämän toiminnon voi kytkeä päälle/pois.  s. 59

### EU-direktiivi

Tämä ajonestojärjestelmä täyttää RE (Radio Equipment) -direktiivin (2014/53/EU) vaatimukset.



RE-direktiivin vaatimustenmukaisuusvakuutus annetaan omistajalle ostohetkellä. Tätä vaatimustenmukaisuusvakuutusta tulisi säilyttää turvallisessa paikassa. Jos vaatimustenmukaisuusvakuutus hukkuu tai et saa sellaista, ota yhteyttä jälleenmyyjäsi.

Vain Etelä-Afrikka



Vain Argentiina



H-16919

Vain Paraguay



Vain Meksiko

La operación de este equipo está sujeta a las siguientes dos condiciones: (1) es posible que este equipo o dispositivo no cause interferencia perjudicial y (2) este equipo o dispositivo debe aceptar cualquier interferencia, incluyendo la que pueda causar su operación no deseada.

Vain Thaimaa



เครื่องวิทยุคมนาคมนี้ ได้รับยกเว้น ไม่ต้องได้รับใบอนุญาตให้มี ใช้ซึ่งเครื่องวิทยุคมนาคมหรือตั้งสถานีวิทยุคมนาคมตามประกาศ กสทช. เรื่อง เครื่องวิทยุคมนาคม และสถานีวิทยุคมนาคมที่ได้รับยกเว้นไม่ต้องได้รับใบอนุญาตวิทยุคมนาคมตามพระราชบัญญัติวิทยุคมนาคม พ.ศ. 2498



**nabp.** | โทรคมนาคม  
กำกับดูแลเพื่อประชาชน  
Call Center 1200 (โทรฟรี)

### Asiakirjatasku

Paitsi CB500XA/XAC

Käyttöohjekirjaa, rekisteriotetta ja vakuutuspapereita voidaan säilyttää istuimen alla olevassa muovisessa asiakirjataskussa. ▶ s. 135

CB500XA/XAC

Käyttöohjekirjaa, rekisteriotetta ja vakuutuspapereita voidaan säilyttää istuimen alla olevassa muovisessa asiakirjataskussa. ▶ s. 137

### Virransyötön katkaisujärjestelmä

Kallistusanturi sammuttaa moottorin ja polttoainepumpun automaattisesti, jos ajoneuvo kaatuu. Nollaa anturi kääntämällä virtakytkin **O** (Off)-asentoon ja takaisin **I** (On)-asentoon, jotta moottorin voi käynnistää.

### Assist-slipper Clutch -järjestelmä

Assist-slipper Clutch (avustettu luistokytkin) -järjestelmä auttaa estämään takarenkaan lukkiutumista, kun ajoneuvon hidastuminen tuottaa voimakkaan moottorijarrutuksen. Järjestelmä myös keventää kytkimen käyttöä. Käytä vain MA-luokiteltua moottoriöljyä. Muun kuin MA-luokitellun moottoriöljyn käyttö voi vahingoittaa Assist-slipper Clutch -järjestelmää.

## Automaattinen kirkkauden säätö

Mittariston taustavalon kirkkaus ja taustaväri säätyvät automaattisesti, jos "AUTO" on valittuna kirkkauden "BRIGHTNESS" ja taustan "BACKGROUND" asetuksista. ➤ s. 61 ➤ s. 62  
Valoanturi havaitsee ympäröivän kirkkauden. Älä vahingoita tai peitä valoanturia. Muussa tapauksessa automaattinen kirkkauden säätö ei välttämättä toimi oikein.

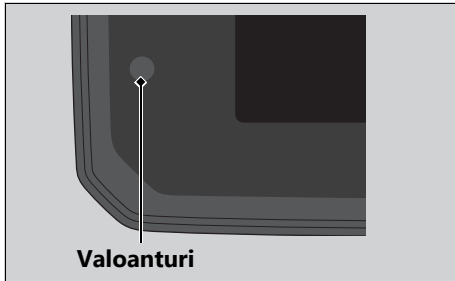

## Honda RoadSync

Vain Eurooppa

### EU-direktiivi



Yksinkertaistettu EU-vaatimustenmukaisuusvakuutus:

Visteon Corporation vakuuttaa, että SAB01is-tyyppinen radiolaitte on direktiivin 2014/53/EU mukainen.

EU-vaatimustenmukaisuusvakuutuksen koko teksti on saatavilla seuraavassa internetosoitteessa:

<http://www.visteondocs.com/>

български [Bulgarian]	С това фирмата <b>Visteon Corporation</b> декларира, че частта <b>SAB01e</b> е в съответствие със съществените изисквания и други приложения разпоредби на директивата 2014/53/EC.
Česky [Czech]	<b>Visteon Corporation</b> tímto prohlašuje, že tento <b>SAB01e</b> ve shodě se základními požadavky a dalšími příslušnými ustanoveními směrnice 2014/53/EU.
Dansk [Danish]	Undertegnede <b>Visteon Corporation</b> erklærer herved, at følgende udstyr <b>SAB01</b> overholder de væsentlige krav og øvrige relevante krav i direktiv 2014/53/EU.
Deutsch [German]	Hiermit erklärt <b>Visteon Corporation</b> , dass sich das Gerät <b>SAB01</b> in Übereinstimmung mit den grundlegenden Anforderungen und den übrigen einschlägigen Bestimmungen der Richtlinie 2014/53/EU befindet.
Eesti [Estonian]	Käesolevaga kinnitab <b>Visteon Corporation</b> seadme <b>SAB01</b> vastavust direktiivi 2014/53/EÜ põhinõuetele ja nimetatud direktiivist tulenevatele teistele asjakohastele sätetele.
English	Hereby, <b>Visteon Corporation</b> , declares that this <b>SAB01</b> is in compliance with the essential requirements and other relevant provisions of Directive 2014/53/EU.
Español [Spanish]	Por medio de la presente <b>Visteon Corporation</b> declara que el <b>SAB01</b> cumple con los requisitos esenciales y cualesquiera otras disposiciones aplicables o exigibles de la Directiva 2014/53/UE.

## Mittarit, hallintalaitteet ja muut toiminnot

Ελληνική [Greek]	ΜΕ ΤΗΝ ΠΑΡΟΥΣΑ <b>Visteon Corporation</b> ΔΗΛΩΝΕΙ ΟΤΙ <b>SAB01</b> ΣΥΜΜΟΡΦΩΝΕΤΑΙ ΠΡΟΣ ΤΙΣ ΟΥΣΙΩΔΕΙΣ ΑΠΑΙΤΗΣΕΙΣ ΚΑΙ ΤΙΣ ΛΟΙΠΕΣ ΣΧΕΤΙΚΕΣ ΔΙΑΤΑΞΕΙΣ ΤΗΣ ΟΔΗΓΙΑΣ 2014/53/ΕΚ.
Français [French]	Par la présente <b>Visteon Corporation</b> déclare que l'appareil <b>SAB01</b> est conforme aux exigences essentielles et aux autres dispositions pertinentes de la directive 2014/53/UE.
Italiano [Italian]	Con la presente <b>Visteon Corporation</b> dichiara che questo <b>SAB01</b> è conforme ai requisiti essenziali ed alle altre disposizioni pertinenti stabilite dalla direttiva 2014/53/UE.
Latviski [Latvian]	Ar šo <b>Visteon Corporation</b> deklarē, ka <b>SAB01</b> atbilst Direktīvas 2014/53/EK būtiskajām prasībām un citiem ar to saistītajiem noteikumiem.
Lietuvių [Lithuanian]	Šiuo <b>Visteon Corporation</b> deklaruoją, kad šis <b>SAB01</b> atitinka esminius reikalavimus ir kitas 2014/53/EB Direktyvos nuostatas.
Nederlands [Dutch]	Hierbij verklaart <b>Visteon Corporation</b> dat het toestel <b>SAB01</b> in overeenstemming is met de essentiële eisen en de andere relevante bepalingen van richtlijn 2014/53/EG.
Maltese [Maltese]	Hawnhekk, <b>Visteon Corporation</b> , jiddikjara li dan <b>SAB01</b> jikkonforma mal-htigijiet essenzjali u ma provvedimenti oħrajn rilevanti li hemm fid-Direttiva 2014/53/UE.
Magyar [Hungarian]	Alulírott, <b>Visteon Corporation</b> nyilatkozik, hogy a <b>SAB01</b> megfelel a vonatkozó alapvető követelményeknek és az 2014/53/EU irányelv egyéb előírásainak.
Polski [Polish]	Niniejszym <b>Visteon Corporation</b> oświadcza, że <b>SAB01</b> jest zgodny z zasadniczymi wymogami oraz pozostałymi stosownymi postanowieniami Dyrektywy 2014/53/UE.
Português [Portuguese]	<b>Visteon Corporation</b> declara que este <b>SAB01</b> está conforme com os requisitos essenciais e outras disposições da Diretiva 2014/53/UE.
Slovensko [Slovenian]	<b>Visteon Corporation</b> izjavlja, da je ta <b>SAB01</b> v skladu z bistvenimi zahtevami in ostalimi relevantnimi določili direktive 2014/53/ES.
Slovensky [Slovak]	<b>Visteon Corporation</b> týmto vyhlasuje, že <b>SAB01</b> spĺňa základné požiadavky a všetky príslušné ustanovenia Smernice 2014/53/EÚ.
Suomi [Finnish]	<b>Visteon Corporation</b> vakuuttaa täten että <b>SAB01</b> tyyppinen laite on direktiivin 2014/53/EU oleellisten vaatimusten ja sitä koskevien direktiivin muiden ehtojen mukainen.
Svenska [Swedish]	Härmed intygar <b>Visteon Corporation</b> att denna <b>SAB01</b> står i överensstämmelse med de väsentliga egenskapskrav och övriga relevanta bestämmelser som framgår av direktiv 2014/53/EU.

Íslenska [Icelandic]	Hér með lýsir <b>Visteon Corporation</b> yfir því að <b>SAB01</b> er í samræmi við grunnkröfur og aðrar kröfur, sem gerðar eru í tilskipun 2014/53/EU.
Norsk [Norwegian]	<b>Visteon Corporation</b> erklærer herved at utstyret <b>SAB01</b> er i samsvar med de grunnleggende krav og øvrige relevante krav i direktiv 2014/53/EF.
Crnogorski jezik, Црногорски језик [Montenegrin]	Ovim, <b>Visteon Corporation</b> , izjavljuje da ovaj <b>SAB01</b> je uskladen sa bitnim zahtjevima i drugim relevantnim odredbama Direktive 2014/53/EU.
Română [Romanian]	Prin prezenta, <b>Visteon Corporation</b> , declară că acest <b>SAB01</b> respectă cerințele esențiale și alte dispoziții relevante din Directiva 2014/53 / UE.
Türkiye [Turkey]	<b>Visteon Corporation</b> , işbu <b>SAB01</b> 'in 2014/53 / EU Direktifinin esas şartları ve diğer ilgili hükümlerine uygun olduğunu beyan eder.
Hrvatska [Croatian]	Ovimе <b>Visteon Corporation</b> izjavljuje da je ovaj <b>SAB01</b> u skladu s osnovnim zahtjevima i ostalim relevantnim odredbama Direktive 2014/53 / EU.

Seuraavat tiedot on annettava myös silloin, kun kyseessä on tarkoituksellisesti radioaaltoja lähettävä radiolaite:

a. Taajuusalue: **2,4 GHz**

b. Suurin lähetettävä radiotaajuusteho sillä taajuuskaistalla (niillä taajuuskaistoilla), jolla (joilla) radiolaite toimii. **Suurin lähtöteho = 3,5 dBm**

## Mittarit, hallintalaitteet ja muut toiminnot

Vain Iso-Britannia



Visteon Corporation vakuuttaa täten, että SAB01-tyyppinen radiolaite on asiaankuuluvan lakisääteisen vaatimuksen mukainen.

Vaatimustenmukaisuusvakuutuksen koko teksti on saatavilla seuraavassa internetosoitteessa:

[www.visteondocs.com](http://www.visteondocs.com)

Taajuusalue: \_2.4\_ GHz

a.Suurin lähetettävä radiotaajuusteho sillä taajuuskaistalla (niillä taajuuskaistoilla), jolla (joilla) radiolaite toimii.

b.Suurin lähtöteho = \_3.5\_ dBm

Vain Ukraina

Кінцевий посібник користувача



Модель:

Діапазон частот: 2400 – 2483.5 МГц

Максимальна потужність вихідної потужності (Bluetooth): 3.5 дБм

Дана Visteon Corporation заявляє, що тип радіообладнання (позначення типу радіообладнання) відповідає Технічному регламенту радіообладнання;

Повний текст декларації про відповідність можна знайти на сайті за адресою:

<https://www.visteondocs.com/>.

## Mittarit, hallintalaitteet ja muut toiminnot

### Vain Serbia



### Vain Paraguay



2023-02-I-0101

CONATEL NR:2023-02-I-0101

DIESA,S.A.  
AVADA.DR.EUSEBIO AYALA KM.4, 5  
ASUNCION  
REPUBLIC OF PARAGUAY

### Vain Thaimaa

เครื่องโทรคมนาคมและอุปกรณ์นี้มีความสอดคล้องตาม  
มาตรฐานหรือข้อกำหนดทางเทคนิคของ กสทช.”



nano.

เครื่องวิทยุคมนาคมนี้ ได้รับยกเว้น ไม่ต้องได้รับ  
ใบอนุญาตให้มี ใช้ซึ่งเครื่องวิทยุคมนาคม  
หรือตั้งสถานีวิทยุคมนาคมตามประกาศ กสทช.  
เรื่อง เครื่องวิทยุคมนาคม และสถานีวิทยุ  
คมนาคมที่ได้รับยกเว้นไม่ต้องได้รับใบอนุญาต  
วิทยุคมนาคม ตามพระราชบัญญัติวิทยุ  
คมนาคม พ.ศ. 2498



nano. โทรคมนาคม  
สำนักงานเขตเมืองประชาชน  
Call Center 1210 (ไทยรัฐ)

## Vain Meksiko

## Importer name and Postal address in Mexico

Uni-trade Brokers, S.C.  
 Rio Tizapán 1783 Col. Atlas, Guadalajara, Jalisco,  
 México. C.P. 44870

## Brand / model

Visteon / SAB01

## Specification of voltage

VCC: 13.2 V DC  
 Current: 0.2A  
 Power: 2.64W

## Name and address where the warranty can be served (in Mexico)

Uni-trade Brokers, S.C.  
 Rio Tizapán 1783 Col. Atlas, Guadalajara, Jalisco,  
 México. C.P. 44870

## Warranty period, items covered and possible limitations or exceptions

Uni-trade Brokers, S.C.  
 Rio Tizapán 1783 Col. Atlas, Guadalajara, Jalisco,  
 México. C.P. 44870

## Certification ID

Homologation by IFT ID: HOVISA24-07847

La operación de este equipo está sujeta a las siguientes dos condiciones: (1) es posible que este equipo o dispositivo no cause interferencia perjudicial y (2) este equipo o dispositivo debe aceptar cualquier interferencia, incluyendo la que pueda causar su operación no deseada.

## Mittarit, hallintalaitteet ja muut toiminnot

Vain Argentiina

**R! C-28865**

## Ajoneuvosta huolehtiminen

On tärkeää, että puhdistat ja kiillotat Honda-ajoneuvosi usein, jotta se kestäisi hyvänä pitkään. Kun ajoneuvo on puhdas, on mahdolliset viat helpompi havaita.

Erityisesti merivesi ja teiden jäätyminen estossa käytetty suola lisäävät ruostumisriskiä. Myös muta tai pöly voivat nopeuttaa etujousituksen kulumista ja aiheuttaa öljyvuojoja. Pese ajoneuvosi huolellisesti, kun olet ajanut rantateillä tai käsitellyillä, mutaisilla tai pölyisillä teillä.

### Peseminen

Odota, että moottori, äänenvaimennin, jarrut ja muut kuumat osat ehtivät jäähtyä ennen pesemistä.

**1.** Huuhtelee ajoneuvosi huolellisesti käyttäen puutarhaletkua lian irrottamiseksi.

**2.** Käytä tarvittaessa sientä tai pehmeää pyyhettä ja mietoa pesuainetta poistaaksesi pinttyneen lian.

► Puhdista tuulilasi (paitsi CB500FA/FAC), ajovalon lasi, katteet ja muut muoviosat erityisen varovasti, jotta et naarmuta niitä. Älä suuntaa vesisuihkua ilmanpuhdistimeen, äänenvaimentimeen tai sähköosiin.

**3.** Huuhtelee ajoneuvo runsaalla puhtaalla vedellä ja kuivaa se pehmeällä puhtaalla liinalla.

**4.** Kun ajoneuvo on kuivunut, voitele kaikki liikkuvat osat.

► Varmista, ettei voiteluainetta pääse roiskumaan jarruille tai renkaille. Jos jarrulevyihin, jarrupaloihin, jarrurumpuihin tai -kenkiin joutuu öljyä, jarrutusteho laskee merkittävästi. Tämä voi aiheuttaa onnettomuuden.

**5.** Voitele ketjut välittömästi ajoneuvon pesun ja kuivauksen jälkeen.

**6.** Levitä vahakerros ruostumisen estämiseksi.

## Ajoneuvosta huolehtiminen

- ▶ Vältä voimakkaita puhdistusaineita tai kemiallisia liuottimia sisältäviä tuotteita. Ne voivat vahingoittaa ajoneuvosi metalliosia, maalia ja muovipintoja.  
Älä päästä vahaa renkaisiin tai jarruihin.
- ▶ Jos ajoneuvossasi on mattamaalattuja osia, älä levitä vahaa mattapintoihin.

### **| Pesuohjeet**

Nouda pesemisessä seuraavia ohjeita:

- Älä käytä painepesuria:
  - ▶ painepesuri voi vaurioittaa liikkuvat osat ja sähköosat käyttökelvottomiksi.
  - ▶ Ilmanotossa oleva vesi voi kulkeutua kaasuläppäkoteloon ja/tai ilmanpuhdistimeen.
- Älä suuntaa vesisuihkua äänenvaimentimeen:
  - ▶ Äänenvaimentimeen kertynyt vesi saattaa estää käynnistyksen ja aiheuttaa vaimentimen ruostumista.
- Kuivaa jarrut:
  - ▶ Vesi heikentää jarrujen tehoa. Käytä jarruja pesun jälkeen joitakin kertoja alhaisella

ajonopeudella nopeuttaaksesi niiden kuivumista.

- Älä suuntaa vesisuihkua istuimen alle:
  - ▶ Istuimen alla olevaan säilytyslokeroon päässyt vesi saattaa vaurioittaa asiakirjojasi ja muuta omaisuuttasi.
- Älä suuntaa vesisuihkua ilmanpuhdistimeen:
  - ▶ Ilmanpuhdistimessa oleva vesi saattaa estää moottorin käynnistymisen.
- Älä suuntaa vesisuihkua ajovaloon:
  - ▶ Ajovalon sisälinsi saattaa hetkellisesti huurtua pesun jälkeen tai sateessa ajettaessa. Tämä ei vaikuta ajovalon toimintaan.  
Jos kuitenkin huomaat, että linssin/linssien sisään on kertynyt suuri määrä vettä tai jäätä, tarkistuta ajoneuvo jälleenmyyjälläsi.
- Älä käytä vahaa tai kiillotusainetta mattamaalattuihin pintoihin:
  - ▶ Käytä mattapintojen pesuun pehmeää kangasta tai sientä, runsaasti vettä ja mietoa puhdistusainetta. Kuivaa pehmeällä ja puhtaalla liinalla.

## Alumiiniosat

Alumiini hapettuu, kun se joutuu kosketuksiin lian, mudan tai tiesuolan kanssa. Puhdista alumiiniosat säännöllisesti ja noudata näitä ohjeita, jotta ne eivät naarmuunnu:

- Älä käytä kankeita harjoja, teräsvillaa tai hioma-aineita sisältäviä puhdistusaineita.
- Vältä tien reunakivetyksen yli ajamista tai pyörän naarmuttamista sitä vasten.

## Katteet

Noudata näitä ohjeita estääksesi naarmuuntumisen ja tahrautumisen:

- Pese hellävaroen sienellä ja runsaalla vedellä.
- Poista piintyneet tarhat laimennetulla pesuaineella ja huuhtelee runsaalla vedellä.
- Vältä bensiinin, jarrunesteen tai pesuaineiden joutumista mittareihin, katteisiin tai ajovaloon.

## Tuulilasi

### Paitsi CB500FA/FAC

Pese tuulilasi runsaalla vedellä käyttäen pehmeää pyyhettä tai sientä. (Vältä tuulilasia pestessäsi kaikkia pesuaineita ja kemiallisia puhdistusaineita.) Kuivaa pehmeällä ja puhtaalla liinalla.

### HUOM.

Käytä naarmuuntumisen ja muiden vaurioiden estämiseksi tuulilasin pesemiseen vain vettä ja pehmeää kangasta tai sientä.

Jos tuulilasi on erittäin likainen, käytä laimennettua neutraalia puhdistusainetta, sientä ja runsaasti vettä.

Varmista, että huuhtelet kaiken pesuaineen pois. (Pesuainejäämät saattavat aiheuttaa tuulilasiin halkeamia.)

Vaihda tuulilasi, jos naarmuja ei voi poistaa ja ne häiritsevät näkyvyyttä.

## Ajoneuvosta huolehtiminen

Varo, ettei tuulilasille tai tuulilasin koristelistalle pääse akkunestettä, jarrunestettä tai muita kemiallisia liuottimia. Ne vaurioittavat muovia.

### Pakoputki ja äänenvaimennin.

Pakoputki ja äänenvaimennin ovat ruostumatonta terästä, mutta voivat likaantua mudasta tai pölystä.

Poista muta tai pöly märällä pesusienellä ja nestemäisellä keittiön puhdistusaineella. Huuhtelee huolellisesti puhtaalla vedellä. Kuivaa säämiskällä tai pehmeällä pyyhkeellä.

Poista kuumuuden aiheuttamat tahrat tarvittaessa kaupallisella hienojakoisella yhdisteellä. Huuhtelee tämän jälkeen samalla tavoin kuin poistaessasi mutaa tai pölyä.

Jos pakoputki ja äänenvaimennin on maalattu, älä käytä tavallista keittiössä käytettävää hiovaa puhdistusainetta. Käytä pakoputken ja äänenvaimentimen maalatun pinnan puhdistamisessa neutraalia puhdistusainetta. Jos et ole varma, onko pakoputki ja äänenvaimennin maalattu, ota yhteyttä jälleenmyyjäsi.

#### HUOM.

Vaikka pakoputki on ruostumatonta terästä, siihen saattaa tulla tahroja. Poista kaikki jäljet ja tahrat heti huomattessasi ne.

## Ajoneuvon säilyttäminen

Jos säilytät ajoneuvoasi ulkona, suosittelemme ajoneuvon kokonaan peittävän suojapeitteen käyttämistä.

Jos et aio ajaa pitkään aikaan, noudata seuraavia ohjeita:

- Pese ajoneuvo ja vahaa maalipinnat (mattapintoja lukuun ottamatta). Levitä kromiosiin ruostumisen estävää öljyä.
- Voitele ketjut. ➡ s. 125
- Aseta ajoneuvosi huoltotuelle ja laita sen alle koro-ke, jotta molemmat pyörät ovat irti maasta.
- Poista sateen jälkeen rungon katteet ja anna ajoneuvon kuivua.
- Poista akku (➡ s. 132) sen purkautumisen estämiseksi. Lataa akku täyteen ja vie se varjoisaan ja hyvin tuuletettuun paikkaan.
  - ▶ Jos jätät akun paikalleen, kytke miinusnapa ⊖ irti, jotta akku ei purkaannu.

Kun olet hakenut ajoneuvosi säilytyksestä, tarkasta kaikki huolto-ohjelman edellyttämät huoltokohteet.

## Ajoneuvon kuljettaminen

Jos ajoneuvoasi on kuljettava, se on tehtävä moottoripyörälle tarkoitetulla peräkärjellä tai kuorma-autolla, tai peräkärjellä, jossa on lastausramppi tai nostotaso sekä liinat moottoripyörän kiinnittämistä varten. Älä koskaan yritä hinata ajoneuvoa yhden pyörän tai molempien pyörien ollessa maassa.

### HUOM.

Ajoneuvon hinaaminen, kun pyörä tai pyörät ovat maassa, voi vaurioittaa vaihteistoa vakavasti.

# Sinä ja ympäristö

Ajoneuvon omistaminen ja sillä ajaminen on mukavaa, mutta sinun on tehtävä osasi myös ympäristön suojelemiseksi.

### Valitse puhdistusaineet huolellisesti

Käytä ajoneuvon pesemisessä biohajoavia puhdistusaineita. Vältä freonia sisältäviä aerosolipakkauksia, jotka vahingoittavat ilmakehän suojaavaa otsonikerrosta.

### Kierrätä jätteet

Laita öljyt ja muut myrkylliset jätteet asianmukaisesti säiliöihin ja vie ne kierrätettäväksi. Soita paikalliselle viranomaiselle tai ympäristöpalveluun löytääksesi jätekeskuksen lähitoltäsi ja saadaksesi ohjeita kierrätykseen kelpaamattomien jätteiden hävittämisestä. Älä laita käytettyä moottoriöljyä roskikseen, vedä sitä viemäristä tai kaada sitä maahan. Käytetty öljy, bensiini, jäähditysneeste ja puhdistusaineet sisältävät myrkyjä, jotka voivat vahingoittaa

jätteitä käsitteleviä henkilöitä ja saastuttaa juomavettä, järviä, jokia ja meriä.

## Sarjanumerot

Rungon ja moottorin yksilöllisten sarjanumeroiden avulla ajoneuvosi voidaan tunnistaa ja ne tarvitaan ajoneuvon rekisteröimistä varten. Saatat tarvita niitä myös varaosia tilatessasi.

Merkitse nämä numerot ylös ja säilytä niitä turvallisessa paikassa.

Paitsi CB500XA/XAC

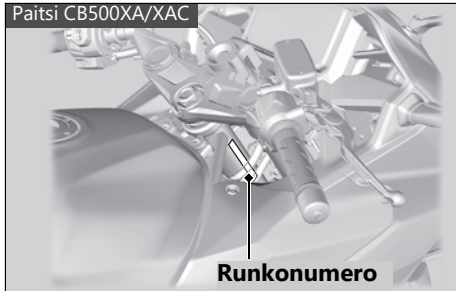

CB500XA/XAC

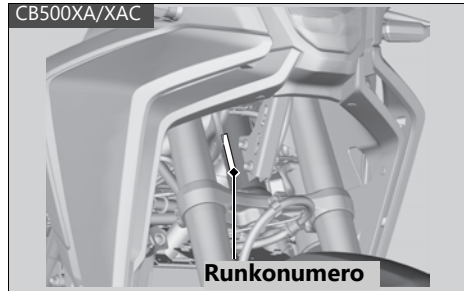

**Moottorin numero**

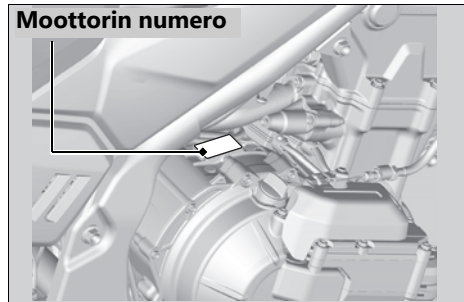

# Alkoholia sisältävät polttoaineet

Joillakin alueilla on saatavilla tavallista polttoainetta, johon on sekoitettu alkoholia päästöjen vähentämiseksi. Jos aiot käyttää tällaista sekoitettua polttoainetta, tarkista, että se on lyijytöntä ja täyttää oktaanimäärän minimivaatimuksen.

### Paitsi Thaimaa

Ajoneuvossasi voidaan käyttää seuraavia polttoainesekoituksia:

- Enintään 10 tilavuusprosenttia etanolia.
  - ▶ Etanolia sisältävää bensiiniä saatetaan myydä Gasoholin nimellä.

Yli 10 tilavuusprosenttia etanolia sisältävä bensiini saattaa:

- Vaurioittaa polttoainesäiliön maalipintaa.
- Vaurioittaa polttoainejärjestelmän kumiletkuja.
- Aiheuttaa polttoainesäiliön ruostumista.
- Heikentää ajettavuutta.

### Vain Thaimaa

Ajoneuvossasi voidaan käyttää seuraavia polttoainesekoituksia:

- Enintään 20 tilavuusprosenttia etanolia.
  - ▶ Etanolia sisältävää bensiiniä saatetaan myydä Gasoholin nimellä.

### HUOM.

Jos käytät sekoitettua polttoainetta, jossa on suositukset ylittävä tilavuusprosentti alkoholia, se voi vahingoittaa polttoainejärjestelmän metalli-, muovi- ja kumiosia.

Jos huomaat, että moottori ei toimi asianmukaisesti tai sen suorituskyvyssä on ongelmia, kokeile eri merkkistä bensiiniä.

## Katalysaattori

Ajoneuvossasi on kolmitiekatalysaattori. Katalysaattorissa on arvometalleja, jotka toimivat katalyytteina korkeissa lämpötiloissa tapahtuvissa kemiallisissa reaktioissa, joissa pakokaasujen hiilivetyjä (HC), hiilimonoksidia (CO) ja typpioksideja (NOx) muunnetaan turvalliseksi ainesosiksi.

Viallinen katalysaattori lisää ilmansaasteita ja voi heikentää moottorisi tehokkuutta. Se on vaihdettava Hondan alkuperäisosaan tai sitä vastaavaan.

Noudata näitä ohjeita suojataksesi ajoneuvosi katalysaattoreita:

- Käytä aina lyijytöntä bensiiniä. Lyijyä sisältävä bensiini vahingoittaa katalysaattoria.
- Pidä moottori hyvässä käyttökunnossa.
- Huollata ajoneuvosi, jos moottorissa ilmenee sytytyshäiriöitä, sammumista tai se toimii muulla tavoin epäasianmukaisesti. Lopeta ajaminen ja sammuta moottori.

## Tärkeimmät osat

Kokonaispituus	CB500FA/FAC/ CBR500RA/RAC	ED, II ED, III ED, KO, III KO tyyppi	2 080 mm
		Paitsi ED, II ED, III ED, KO, III KO tyyppi	2 081 mm
		ED, II ED, KO, II KO tyyppi	2 165 mm
	CB500XA/XAC	Paitsi ED, II ED, KO, II KO tyyppi	2 163 mm
Kokonaisleveys	CB500FA/FAC	ED, II ED tyyppi	800 mm
		PH, II PH, V, II V tyyppi	798 mm
		ED, II ED, III ED tyyppi	760 mm
	CBR500RA/RAC	TH, III TH, III PH, III V tyyppi	765 mm
	KO, III KO tyyppi	730 mm	
	Paitsi KO, II KO tyyppi	830 mm	
	CB500XA/XAC	KO, II KO tyyppi	790 mm

Kokonaiskorkeus	CB500FA/FAC	ED, II ED tyyppi	1 060 mm
		PH, II PH, V, II V tyyppi	1 059 mm
	CBR500RA/RAC	ED, II ED, KO, II KO tyyppi	1 145 mm
	CB500XA/XAC	Paitsi ED, II ED, KO, II KO tyyppi	1 417 mm
Akseliväli	Paitsi CB500XA/XAC	ED, II ED, III ED, KO, III KO tyyppi	1 410 mm
		Paitsi ED, II ED, III ED, KO, III KO tyyppi	1 409 mm
		ED, II ED, KO, II KO tyyppi	1 445 mm
	CB500XA/XAC	Paitsi ED, II ED, KO, II KO tyyppi	1 443 mm

Pienin maavara	CB500FA/FAC	ED, II ED tyyppi
		145 mm
	CBR500RA/RAC	PH, II PH, V, II V tyyppi
		144 mm
CB500XA/XAC	ED, II ED, KO, II KO tyyppi	
	180 mm	
Caster-kulma	Paitsi CB500XA/XAC	25° 30'
	CB500XA/XAC	27° 27'
Jättö	Paitsi CB500XA/XAC	101 mm
	CB500XA/XAC	108 mm

Paitsi CB500XA/XAC	CB500FA
	188 kg
	CB500FAC V, II V tyyppi
	192 kg
Omapaino	CB500FAC ED, II ED, PH, II PH/ CBR500RA ED, III ED, TH, III TH tyyppi
	191 kg
	CBR500RAC
	195 kg
CB500XA/XAC	CB500XA ED, II ED, LA, II LA, TH, II TH tyyppi
	196 kg
	CB500XAC ED, II ED tyyppi
	199 kg
CB500XA/XAC	Paitsi CB500XAC ED, II ED tyyppi
	200 kg

## Tekniset tiedot

Sallittu enimmäispaino *1	Paitsi CB500XA/XAC	Paitsi KO, II KO, III KO tyyppi	182 kg
		KO, ii KO, III KO tyyppi	162 kg
	CB500XA/XAC	Paitsi KO, II KO, III KO tyyppi	190 kg
		KO, ii KO, III KO tyyppi	170 kg
Suurin sallittu matkatavaroiden paino *2	Paitsi CB500XA/XAC		11 kg
	CB500XA/XAC		12 kg
Matkustajamäärä	Kuljettaja ja 1 matkustaja		
	CB500FA/FAC		2,70 m
	CBR500RA/RAC		2,90 m
Pienin kääntösäde		Paitsi KO, II KO tyyppi	2,40 m
	CB500XA/XAC	KO, II KO tyyppi	2,5 m
Iskutilavuus		ED, II ED, III ED, KO, II KO, III KO, PH, II PH, III PH tyyppi	471 cm <sup>3</sup>
		Paitsi ED, II ED, III ED, KO, II KO, III KO, PH, II PH, III PH tyyppi	
			471,03 cm <sup>3</sup>

\*1 Sisältää kuljettajan, matkustajan, kaikki matkatavarat ja lisävarusteet.

\*2 Sisältää matkatavaroiden ja lisättyjen lisävarusteiden painon.

Poraus x iskunpituus		ED, II ED, III ED, KO, II KO, III KO tyyppi	67,0 x 66,8 mm
		Paitsi ED, II ED, III ED, KO, II KO, III KO tyyppi	67,000 x 66,800 mm
	Puristussuhde		10,7:1
Polttoaine		Paitsi LA, II LA tyyppi	Lyijytön bensiini
			Suositteluu: 91 RON tai korkeampi
		LA, II LA tyyppi	Lyijytön bensiini
			Suositteluu: 90 RON tai korkeampi
Alkoholia sisältävä polttoaine		Paitsi TH, II TH, III TH tyyppi	Enintään 10 tilavuusprosenttia ETANOLIA
		TH, II TH, III TH tyyppi	Enintään 20 tilavuusprosenttia ETANOLIA
Säiliön tilavuus:	Paitsi CB500XA/XAC		17,1 L
		ED, II ED, III ED, KO, II KO, III KO tyyppi	17,5 L
	CB500XA/XAC	Paitsi ED, II ED, III ED, KO, II KO, III KO tyyppi	17,7 L

Akku	FTZ8V (paitsi LA, II LA, V, II V, III V tyyppi) tai YTZ8V	
	12 V- 7,0 Ah (10 HR) / 7,4 Ah (20 HR)	
Välityssuhde	1.	3,285
	2.	2,105
	3.	1,600
	4.	1,300
	5.	1,150
	6.	1,043
Alennussuhde (ensisijainen/lopullinen)	2,029 / 2,733	

## ■ Huoltotiedot

Renkaan koko	Edessä	Paitsi	120/70ZR17M/C
		CB500XA/XAC	(58W)
	Takana	Paitsi	110/80R19M/C 59H
		CB500XA/XAC	160/60ZR17M/C
		CB500XA/XAC	(69W)
		CB500XA/XAC	160/60R17M/C 69H
Rengastyypit	Vyörengas, sisärenkaaton		
Suositeltu rengas	Edessä	Paitsi	DUNLOP SPORTMAX D222F W
		CB500XA/XAC	MICHELIN ROAD6
		CB500XA/XAC	DUNLOP MIXTOUR
	Takana	Paitsi	DUNLOP SPORTMAX D222 W
		CB500XA/XAC	MICHELIN ROAD6
		CB500XA/XAC	DUNLOP MIXTOUR
	Normaali	Sallittu	
Renkaan käyttö-kategoria *1	Special	Ei sallittu	
	Lumi	Ei sallittu	
	Mopo	Ei sallittu	

\*1 EU-säädös

## Tekniset tiedot

Renkaiden täyttöpaine	Edessä	Paitsi CB500XA/XAC	250 kPa (2.50 kgf/cm <sup>2</sup> , 36 psi)
		CB500XA/XAC	200 kPa (2.00 kgf/cm <sup>2</sup> , 29 psi)
	Takana	Paitsi CB500XA/XAC	290 kPa (2.90 kgf/cm <sup>2</sup> , 42 psi)
		CB500XA/XAC	250 kPa (2.50 kgf/cm <sup>2</sup> , 36 psi)
Uran minimisyvyys	Edessä	1,5 mm	
	Takana	2,0 mm	
Sytytystulppa	(tavallinen)	CPR8EA-9 (NGK)	
Sytytystulpan kärkiväli		0,8 - 0,9 mm	
Joutokäyntinopeus		1 200 ± 100 1/min	
Suosittelu moottoriöljy		Honda 4-tahtinen moottoripyöräöljy API-luokitus vähintään SJ, pois lukien öljyt, joissa merkintä "Energy Conserving" tai "Resource Conserving" SAE 10W-30, JASO T 903 -standardi MA	

Moottorin öljytilavuus	Tyhjennyksen jälkeen	Paitsi CB500XA/XAC	2,5 L
		CB500XA/XAC	2,4 L
	Tyhjennyksen ja moottoriöljyn suodattimen vaihdon jälkeen	Paitsi CB500XA/XAC	2,7 L
		CB500XA/XAC	2,6 L
Purkamisen jälkeen	Paitsi CB500XA/XAC	3,2 L	
	CB500XA/XAC	3,1 L	
Suosittelu jarruneste	Honda DOT 4 jarruneste		
Jäähdytysjärjestelmän tilavuus	1,32 L		
Suosittelu jäähdytysneste	Paitsi Intia, Thaimaa, Vietnam, Filippiinit	Pro Honda HP -jäähdytysneste	
	Intia, Thaimaa, Vietnam, Filippiinit	HONDA ESISEKOITETTU JÄÄHDYTYSNESTE	
Suosittelu ketjun voiteluaine	O-rengasketjuille tarkoitettu ketjun voiteluaine Jollei sellaista ole saatavilla, käytä SAE 80 tai 90 -vaihteistoöljyä.		

Ketjun vapaaliike	Paitsi CB500XA/XAC	25–35 mm
	CB500XA/XAC	30–40 mm
Tavallinen ketju	DID520VF tai RK520ELO	
	Ketjulukkojen lkm	112
Tavallinen rataskoko	Eturatas	15T
	Takaratas	41T

## ■ Polttimot

Ajovalo	LED
Jarruvalo/Takavallo	LED
Etusuuntavilkku/Seisontavallo	LED
Takasuuntavilkku	LED
Rekisterikilven valo	12 V -5 W

## ■ Sulakkeet

Pääsulake	30 A
Muut sulakkeet	30 A, 15 A, 10 A

<b>A</b>	
Ajamiseen liittyvät varotoimet .....	14
Ajoneuvon kuljetus .....	195
Ajoneuvon peseminen .....	191
Ajoneuvon säilytys .....	195
Ajoneuvosta huolehtiminen .....	191
Akku .....	122, 132
Alhaisen öljynpaineen merkkivalo .....	78, 160
Automaattisen kytkimen hallinnan merkkivalo .....	80

<b>B</b>	
Bensiini .....	106

<b>G</b>	
Gasoholi .....	198

<b>H</b>	
HISS-merkkivalo .....	80, 158
Honda E-Clutch .....	96
Hondan säädettävä väännönhallinta .....	17, 92
Huollon peruseriaatteet .....	120

<b>Huolto</b>	
Ohjelma .....	115
Turvallisuus .....	114
Tärkeys.....	114

<b>I</b>	
<b>Irrottaminen</b>	
Akku .....	132
Istuin .....	137

<b>Irrutus</b>	
Etuistuin .....	135
Pidike.....	134
Takaistuin .....	136
Vasen sivukate .....	138

<b>J</b>	
<b>Jarrut</b>	
Jarrupalojen kuluminen .....	145
Neste .....	125, 144
Vivun säätö .....	155
<b>Jarrutus .....</b>	<b>14</b>
<b>Jarruvalokytkin .....</b>	<b>147</b>
<b>Jäähdytysneste .....</b>	<b>127, 142</b>

Jäähdytysnesteen korkean lämpötilan merkkivalo .....	78
---	----

## **K**

Kaasu .....	154
Katalysaattori .....	199
Kaukovalojen merkkivalo.....	35
Kaukovalojen väläytyskytkin .....	84
Ketju .....	149
Ketjulaahain .....	150
Korjaussarja .....	167
Kuormausrajat .....	19
Kuormausta koskevat yleisohteet .....	19
Kuvatarrat .....	7
Kypärän pidin.....	108
Kytkimet .....	81
<b>Kytkin</b>	
Hätävilkkukytkin .....	85
Kaukovalojen väläytyskytkin .....	84
Moottorin sammutus .....	85
SEL-kytkin .....	84
Suuntavilkun kytkin.....	84
Valojen vaihtokatkaisin.....	84
Virtakytkin .....	85

Väännönhallinnan kytkin .....	84
<b>Kytkinjärjestelmä .....</b>	<b>151</b>
Käynnistuspainike.....	85, 94

## **L**

Lisävarusteet .....	18
Lukkiutumattomat jarrut (ABS) .....	15
Lukkiutumattomien ABS-jarrujen merkkivalo .....	79, 162

## **M**

Matkamittari .....	177
Merkkivalot .....	79
Mittarit .....	32
<b>Moottori</b>	
Ei käynnisty .....	158
Käynnistäminen .....	93
Numero .....	197
Sammuttaminen.....	177
Sammutuskytkin .....	85, 94, 177
Ylikuumenee .....	159
Öljy.....	124, 140
<b>Moottori tulvinut .....</b>	<b>93</b>

Moottorin käynnistäminen .....	93
Moottorin sammuttaminen .....	177
Muutokset .....	18

**O**

Ohjauslukitus .....	86
Oikean ohjaustangon kytkin .....	85
Osamatkamittari.....	42, 178
Osien sijainti .....	20, 22, 24, 26, 28, 30

**P**

<b>Painike</b>	
Käynnistys .....	85
Äänimerkki .....	84
<b>Painoraja</b> .....	19
<b>PGM-FI-järjestelmän (Programmed Fuel Injection) vikamerkkivalo (MIL)</b> .....	79, 161
<b>Polttimo</b>	
Rekisterikilven valo .....	171
<b>Polttoaine</b>	
Keskimääräinen polttoaineenkulutus .....	43
Kulutusmittari .....	42
Suositeltu .....	106
Säiliön tilavuus .....	106

<b>Ponnahdusikkuna</b>	
Huolto .....	77
<b>Ponnahdusikkunan tiedot</b>	
Varoitus .....	78

**R****Renkaat**

Rikko .....	167
Täyttöpaine.....	128
Vaihtaminen .....	128, 167
<b>Runkonumero</b> .....	197

**S**

<b>Sallittu enimmäispaino</b> .....	19
<b>Sarjanumerot</b> .....	197
<b>Seisontajarru</b> .....	16
<b>Sivuseisontatuen virransyötön katkaisujärjestelmä</b> .....	148
<b>Sivuseisontatuki</b> .....	148
<b>Sulakkeet</b> .....	124, 172
<b>Suojavarusteet</b> .....	13
<b>Suosittelut</b>	
Jäähdytysneste.....	127
Polttoaine.....	106

Öljy .....	124
Suuntavilkkujen merkkivalo .....	79
Suuntavilkun kytkin.....	84
Sähkövika.....	170
<b>Säilytys</b>	
Käyttöohje .....	110, 180
Työkalusarja .....	109
Varusteet .....	108

## **T**

Takajousitus .....	156
Tankkaaminen .....	106
Tarrat .....	7
Tekniset tiedot .....	200
Turvallisuusohjeet .....	13
Työkalut.....	131

## **V**

Vaihteiden vaihtaminen .....	95
Vapaa-asennon merkkivalo .....	79
Varoitusvalot palavat tai vilkkuvat .....	160
<b>Varusteet</b>	
Käyttöohje .....	110, 180
Työkalusarja .....	109

Vasemman ohjaustangon kytkimet.....	84
Vianetsintä .....	157
<b>Virransyötön katkaisujärjestelmä</b>	
Sivuseisontatuki .....	148
<b>Virta-avain</b> .....	176
<b>Virtakytkin</b> .....	81, 85, 94, 177
Väännön hallinnan OFF-merkkivalo .....	80
Väännönhallinnan merkkivalo .....	80

## **Y**

Ylikuumeneminen .....	159
Ympäristö .....	196

## **Ä**

Äänimerkin painike .....	84
Älypuhelimien pariliitos epäonnistui.....	168

## **Ö**

<b>Öljy</b>	
Moottori .....	124, 140